

SPISKÅPA 394-18
COOKER HOOD 394-18
EMHÆTTE 394-18
LIESIKUPU 394-18
KJØKKENHETTE 394-18



FRANKE

(SV) BRUKSANVISNING

Säkerhetsföreskrifter.....	3
Installation.....	4
Användning.....	8
Service och garanti.....	11
Injustering av luftflöden.....	49

(EN) USER INSTRUCTIONS

Safety Instructions.....	12
Installation.....	14
Instructions for use.....	18
Servicing and warranty.....	21
Adjusting air flow.....	49

(DA) BETJENINGSVEJLEDNING

Sikkerhedsforskrifter.....	22
Installation.....	23
Betjening.....	27
Service og garanti.....	30
Justering af luftmængde.....	49

(FI) KÄYTTÖOHJE

Turvallisuusmääräykset.....	31
Asennus.....	32
Käyttö.....	36
Huolto ja takuu.....	39
Ilmavirtauksen säätö.....	49

(NO) BRUKSANVISNING

Sikkerhetsforskrifter.....	40
Installasjon.....	41
Bruk.....	45
Service og garanti.....	48
Tilpasning av luftmengde.....	49

Läs noga igenom denna bruks- och monteringsanvisning, i synnerhet säkerhetsföreskrifterna, innan du installerar och börjar använda produkten.

Spara bruksanvisningen för senare användning eller till den som eventuellt övertar produkten efter dig.

Gör produkten strömlös innan all form av rengöring och skötsel.

§ Avledning av utblåsningsluften skall utföras i enlighet med föreskrifter utfärdade av berörd myndighet.

§ Utblåsningsluften får inte ledas in i rökkanal som används för avledning av rökgaser från t ex gas- eller braskaminer, ved- eller oljepannor etc.

§ Avståndet mellan spis och produkt måste vara minst 45 cm. Vid gasspis ökas avståndet till 65 cm. Om högre monteringshöjd rekommenderas av gasspisens tillverkare ska hänsyn tas till detta.

§ För att undvika att fara uppstår ska fast installation, utbyte av sladdställ eller annan typ av anslutning utföras av behörig fackman.

§ Att flambra under produkten är inte tillåtet.

§ Tillräckligt med luft måste tillföras rummet när produkten används samtidigt med produkter som använder annan energi än el-energi, t ex gasspis, gas- eller braskaminer, ved- eller oljepannor etc.

§ Produkten kan användas av barn från 8 år och personer med nedsatt mental, sensorisk eller fysisk förmåga, eller brist på erfarenhet och kunskap, om de informeras om hur produkten är avsedd att användas.

§ Barn skall inte leka med produkten. Rengöring och underhåll av produkten skall inte utföras av barn utan tillsyn.

§ Åtkomliga delar av produkten kan bli heta i samband med matlagning.

§ Risken för brandspridning ökar om inte rengöring sker så ofta som anges.

Obs!

Byggherren ansvarar för att installationen blir korrekt och att gällande byggregler är uppfyllda.

Spiskåpan är avsedd för montering infälld i skåp. Spiskåpan är försedd med motordrivet spjäll, LED-belysning och metalltrådsfilter. Installation, användning, skötsel, underhåll mm framgår av denna anvisning.

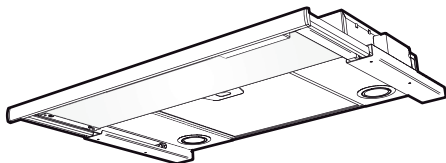

TEKNISKA UPPGIFTER

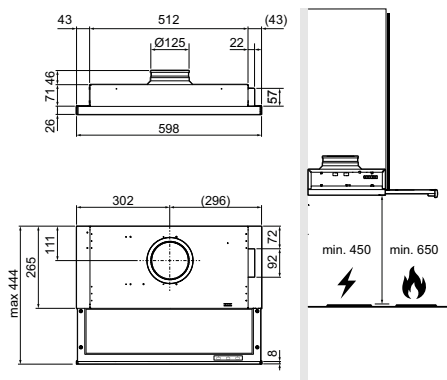

Fig. 1

Mått	se Fig. 1
Elektrisk anslutning	230 V ~ med skyddsjord.
Belysning	LED 2 x 2 W
Utgående spänning från transformator till AC-motor	80, 100, 120, 140, 160 och 180 V. Vid leverans är 80, 100 och 120 V inkopplad.
Max anslutningseffekt	370 W vid 230 V~
Utgående spänning till EC-motor	0–10 V Vid leverans är inställningarna 2, 5, och 10 V.

Obs!

Denna produkt är utrustad med möjlighet till två funktionslägen, se avsnitt *Programmering* för hur funktionen kan ändras.

INSTALLATION

Monteringsdetaljer, skruvar för uppfästning mm levereras med spiskåpan.

Montering av tätslutningslist i spjäll

Vid tätslutande installationer med tryck över 300Pa rekommenderas att en tätslutningslist monteras i spjället. Denna list samt instruktion är bipackad.

Elektrisk installation

Inkoppling mot centralfläkt (AC-motor)

MAX 370 W

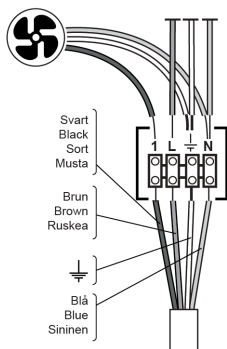

Inkoppling mot centralfläkt (EC-motor)

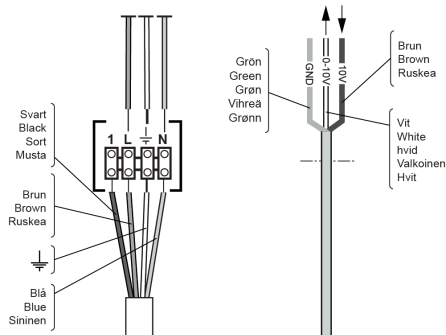

Obs!

För att undvika att fara uppstår ska fast installation, utbyte av sladdställ eller annan typ av anslutning utföras av behörig fackman.

Elektrisk anslutning till 230 V~ med skyddsjord.

Anslutningen skall göras fast och spiskåpan måste föregås av en allpolig brytare.

Kopplingsbox eller vägguttag ska vara åt-komligt efter installation.

Om anslutningskabeln är skadad måste den bytas ut mot en motsvarande specialkabel från tillverkaren eller dess serviceagent.

Produkten levereras med lågspänningskabel för inkoppling mot extern EC-motor.

Obs!

Den svarta ledaren är spänningssatt och måste således alltid säkras med fastskruvning i plint eller på annat sätt säkerställa att den inte utgör fara.

Montering

Montering mellan, eller i skåp utan botten.

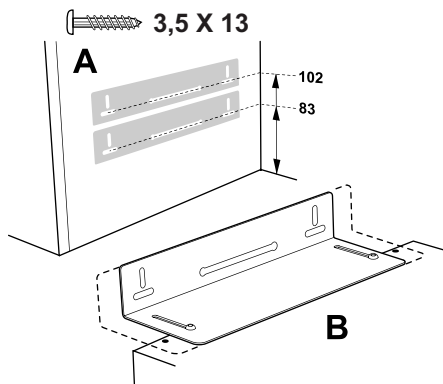

Fig.2

Spiskåpan monteras med hjälp av konsoler. Märk ut och fäst skruvar (3,5 x 13) så att de sticker ut några millimeter i båda skåpsidorna enligt måttbilden, Fig.2A. Om man vill placera spiskåpan's undersida i linje med skåpradens undersida används det övre måttet, 102, se Fig.2A. Konsolerna är justerbara på spiskåpan för att passa olika skåpdjup, Fig.2B.

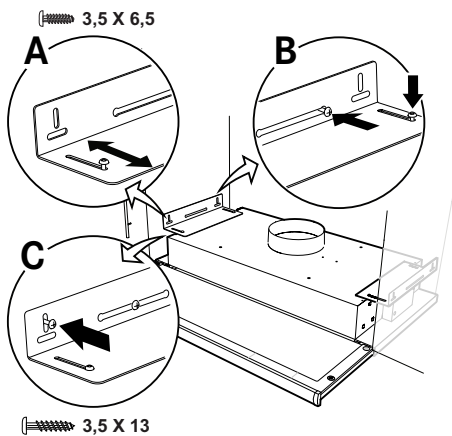

Fig.3

Montera konsolerna i spiskåpan utan att dra åt skruvarna (3,5 x 6,5) helt och justera konsolerna så att de passar mot skåpsidorna, Fig.3A. Häng upp spiskåpan i de förmonterade skruvarna i skåpsidan. Dra åt skruvarna på konsolen och i väggen, Fig.3B. Lås fast konsolerna med låsskruvar, Fig.3C (3,5 x 13).

Montering i skåp med botten

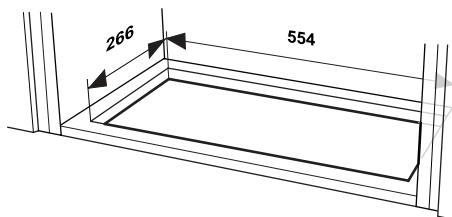

Fig.4

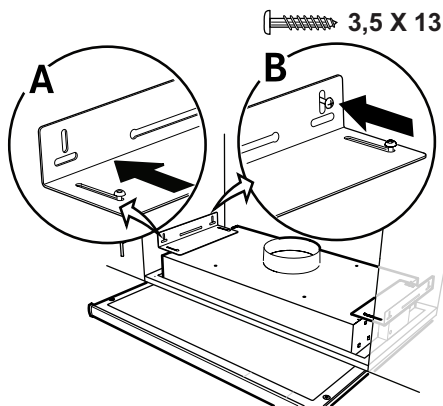

Fig.5

Spiskåpan monteras med hjälp av konsoler. Såga upp ett hål i skåpbotten enligt måttbilden, Fig.4. Fäst konsolerna så långt in det går på spiskåpan. Skjut upp spiskåpan i hålet mot skåpets botten. Drag ut, Fig.5A, och skruva fast konsolerna i sidorna på skåpet, Fig.5B, med skruvar 3,5 x 13. Drag fast konsolerna i spiskåpan.

Anslutning till frånluftkanal

Anslut spiskåpan med rör eller slang $\varnothing 125$ mm. För lägsta ljudnivå rekommenderar vi anslutning med rör.

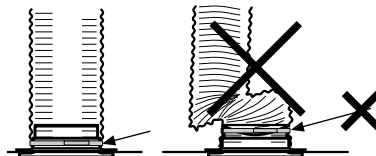

Fig.6

Obs!

Vid anslutning med slang måste slangen monteras sträckt närmast anslutningen, Fig.6, då detta har påverkan på såväl funktion som ljud.

Borttagning av skyddsplast

Avlägsna all skyddsplast från filter och eventuella övriga delar av produkten.

Justering av utdragbar front.

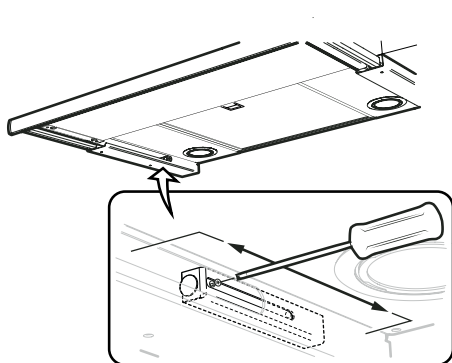

Fig.7

Drag ut fronten helt. Lossa skruven för frontstoppen, på undersidan av spiskåpan och dra den så långt fram mot fronten det går, Fig.7.

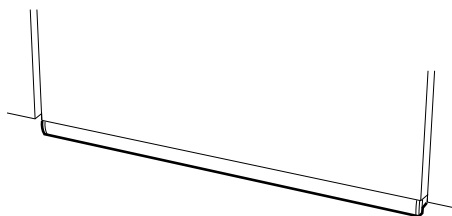

Fig.8

Skjut in fronten tills den hamnar i rätt läge mot skåpraden, Fig.8. Drag ut fronten igen och dra fast skruven för frontstoppen.

FUNKTION

Produkten är utrustad med två funktionslägen, se nedan. Vid leverans är variant 1 aktiverad. För information om hur man ändrar till variant 2, se avsnitt för programmering.

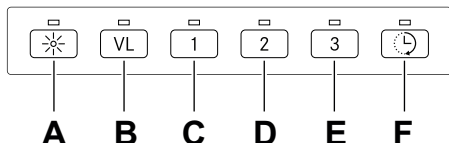

Fig.9

Centralfläkten går alltid på grundläge för allmän- och våtrumsventilation.

Variant 1* (fabriksinställning)

- A. Belysning.
- B. Ökad allmän- och våtrumsventilation. Centralfläkten går på högsta hastighet.
- C. Öppet spjäll. Hastighet 1 på centralfläkt.
- D. Öppet spjäll. Hastighet 2 på centralfläkt.
- E. Öppet spjäll. Hastighet 3 på centralfläkt.
- F. 1. Förlängning av timer. (+ 30 minuter). Går att aktivera när någon av knapp B-E är aktiverad. Övergår sedan till återstående tid för aktiverat läge.
- 2. Filtervakt. Om filtervakten är aktiverad (se programmering nedan) så börjar dioden blinka när det är dags att rengöra filtret. Efter rengöring håll inne knapp F i två sekunder så återställs systemet.

Variant 2*

- A. Belysning.
- B. Spjällfunktion. Öppna/stäng.
- C. Hastighet 1 på centralfläkt.
- D. Hastighet 2 på centralfläkt.
- E. Hastighet 3 på centralfläkt.
- F. 1. Förlängning av timer. (+ 30 minuter). Går att aktivera när någon av knapp B-E är aktiverad. Övergår sedan till återstående tid för aktiverat läge.

- 2. Filtervakt. Om filtervakten är aktiverad (se programmering nedan) så börjar dioden blinka när det är dags att rengöra filtret. Efter rengöring håll inne knapp F i två sekunder så återställs systemet.

Spjället och/eller centralfläkten stängs automatiskt efter 60 minuter och centralfläkten återgår till grundläge. Man kan även återgå till grundläge genom att trycka in aktiv knapp ytterligare en gång.

Låt gärna spjället vara öppet en stund före och efter matlagning, för att hindra att os sprids i rummet.

Produkten är utrustad med en filtervakt. För att aktivera/avaktivera filtervakten, se *Programmering*.

*Variant 1 motsvarar funktionsläge för en Franke spiskåpa -14/16.

*Variant 2 motsvarar funktionsläge för en Franke spiskåpa -14/17.

Kontroll av funktionsläge

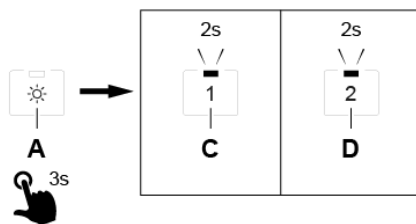

Fig.10

Håll in knapp A i tre sekunder för att kontrollera vilket funktionsläge som är aktiverat. Se Fig.10.

Knapp C lyser i två sekunder om variant 1 är aktiverad och knapp D lyser i två sekunder om variant 2 är aktiverad. Se Fig.10.

Obs!

Om produkten är utrustad med spislarm eller spisvakt, se separat anvisning.

PROGRAMMERING

1. Öppna programmering: Håll in knapp A och B i 3 sekunder så att båda blinkar 3 gånger, se Fig.9. Programmeringsläget är då aktivt i 30 sekunder.
2. Välj funktion: Tryck på knapp för vald funktion för att aktivera/avaktivera funktionen.

Knapp	Funktion
F	Filtervakt

Dioden på knappen lyser då funktionen är aktiverad.

3. Spara programmeringen: Håll in knapp A och B i 3 sekunder, se Fig.9. Knapp A och B blinkar 2 gånger för att verifiera att programmeringen är sparad.

Ändring av funktionsläge

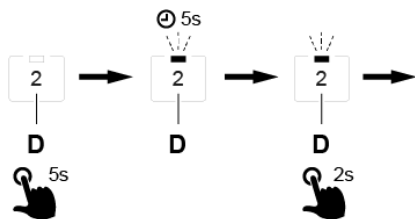

Fig.11

- För att programmera om funktionsläget till variant 2, håll in knapp D i fem sekunder. Se Fig.11. Släpp knappen när dioden börjar blinka.
- Den blinkande dioden indikerar att ett tidsfönster på fem sekunder är aktiverat för omprogrammering.
- Håll nu omedelbart in knapp D i ytterligare två sekunder. Detta måste göras inom tiden för det aktiverade tidsfönstret, annars avbryts omprogrammeringen.

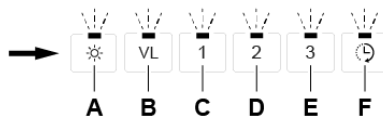

Fig.12

- Vid lyckad omprogrammering av funktionsläget så kommer dioderna för samtliga knappar att blinka, se Fig.12.
- Om dioderna ej blinkar så kan det innebära att programmeringen misslyckats. Kontrollera aktiverat funktionsläge genom att följa instruktionen under "Kontroll av funktionsläge".

Samma programmering kan göras för att ändra till variant 1, genom att hålla in knapp C istället.

SKÖTSEL OCH UNDERHÅLL

Obs!

För att säkerställa funktion, kvalitet och säkerhet efter service och underhåll, använd endast originaldelar.

Rengöring filter

Spiskåpan torkas av med våt trasa och diskmedel. **Filtren ska rengöras minst varannan månad** vid normal användning. Rengör oftare vid intensiv användning.

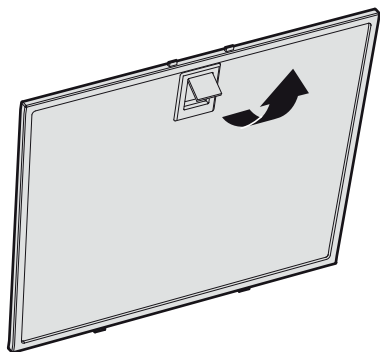

Fig.13

Ta bort fettfiltret genom att öppna snäppet, Fig. 13.

Hantera filtret försiktigt, var noga med att inte bocka det.

Blötlägg filtret i varmt vatten blandat med diskmedel. Filtret kan även diskas i maskin.

Sätt tillbaka fettfiltret efter rengöring, se till att det snäpper fast ordentligt.

Rengöring övriga delar

Insidan av spiskåpan samt **spjället ska rengöras minst två gånger per år.**

Spjället rengörs ordentligt med våt trasa och diskmedel i både öppet och stängt läge. Hantera spjället försiktigt.

BYTE AV LED-BELYSNING OCH LED-DRIVER

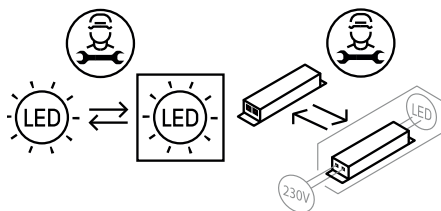

Fig.14

Obs!

Byte av LED-belysning och LED-driver ska utföras av behörig fackman. Kontakta service.

Belysning och driver måste bytas ut mot en motsvarande specialarmatur och driver från tillverkaren eller dess serviceagent.

FELSÖKNING

Kontrollera att säkringen är hel. Prova alla funktioner för att säkerställa vad som inte fungerar. Prova först att göra produkten strömlös och starta om den igen.

Kontrollera att anslutningsslangen är sträckt närmast anslutningen.

SERVICE

Innan du kontaktar service, kontrollera märkskylten och notera FUN-nr, S/N-nr och tillverkningsdatum för produkten.

Märkskylten är placerad på vänster sida under filter.

Franke Service

tel. 09 12-40 500

www.franke.se/service

De kan hjälpa till att åtgärda felet eller anvisa till närmaste servicefirma för snabb och bra service.

Produkten omfattas av gällande APPLiA-bestämmelser.

MILJÖ

De huvudsakliga råmaterialen som används i Frankes produkter är:

- Metaller: rostfri plåt, galvaniserad plåt, zink, aluminium
- Plaster: polypropen, polyamid, polycarbonat, polybutylentereftalat (PBT)
- Glas

Samtliga ingående komponenter uppfyller RoHS-direktivet. Flertalet av Frankes produkter är miljöbedömda hos tredje part. För utförligare miljöinformation, se www.franke.se

EMBALLAGE- OCH PRODUKTÅTERVINNING

Emballaget ska lämnas in på närmaste miljöstation för återvinning.



Symbolen anger att produkten inte får hanteras som hushållsavfall. Den skall i stället lämnas in på uppsamlingsplats för återvinning av el- och elektronikkomponenter. Genom att säkerställa att produkten hanteras på rätt sätt bidrar du till att förebygga eventuellt negativa miljö- och hälsoeffekter som kan uppstå om produkten kasseras som vanligt avfall. För ytterligare upplysningar om återvinning bör du kontakta lokala myndigheter, sophämtningstjänst eller affären där du köpte varan.

Please read this installation and user guide carefully before installing and using the product, paying special attention to the safety instructions.

Save these instructions for later use or for the party who may take over the product after you.

Disconnect the product from the power supply prior to cleaning or maintenance.

- § Diversion of exhaust air must be carried out in accordance with instructions issued by the appropriate authority.
- § Exhaust air may not be directed into flues that are used for fumes from items such as gas, wood or oil-burning stoves or fireplaces.
- § The distance between the cooker and the product must be at least 45 cm. For gas cookers, the distance should be increased to 65 cm. Adjust accordingly if the gas hobs manufacturer recommends a higher mounting height.
- § For safety reasons, installation and replacement of cables or other types of connectors should only be carried out by a qualified professional.

- § Flambéing underneath the product is not permitted.
- § If the product is to be used at the same time as products that use energy sources other than electricity, i.e., gas hobs, gas, wood or oil-burning stoves or fireplaces, etc, the room must have an adequate supply of air.
- § The product may be used by children from 8 years of age and persons with mental, sensory or physical impairment, or a lack of experience and knowledge, provided they are given information about how the product is to be used.
- § Children should not be allowed to play with the product. Children must not undertake cleaning or maintenance of the product unsupervised.
- § Accessible parts of the product may become hot when food is being prepared.
- § A fire is more likely to spread if the product is not cleaned as frequently as indicated.

Attention!

The developer or proprietor is responsible for ensuring installation is carried out correctly and complies with the applicable building regulations.

The cooker hood is intended for installation built into cupboards. The cooker hood is equipped with a motorised damper, LED lamps and metal mesh filter. Installation, use, care, maintenance, etc., are described in these instructions

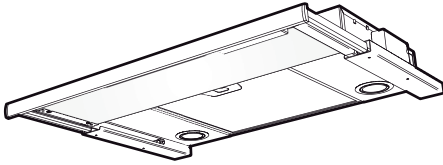

TECHNICAL INFORMATION

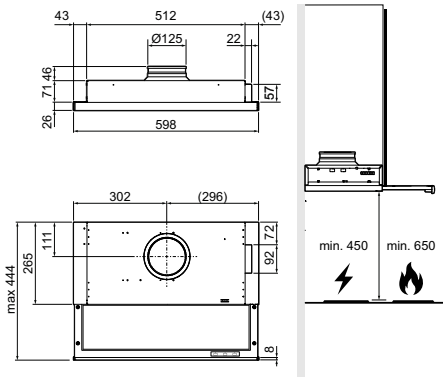

Fig. 1

Measurements	see Fig. 1
Electrical connection	230 V ~ earthed.
Lighting	LED 2 x 2 W
Output voltage from transformer to AC motor	80, 100, 120, 140, 160 and 180 V. Upon delivery, 80, 100 and 120 V are connected.
Max connection output	370 W at 230 V~
Output voltage to EC motor	0–10 V Upon delivery, the settings are 2, 5 and 10 V.

Attention!

This product is equipped with the possibility of two operating modes, see section *Programming* for how to change the mode.

INSTALLATION

Fixing parts, screws for mounting, etc. are supplied with the cooker hood.

Installation of a sealing strip in a damper

For sealed installations with pressures above 300Pa, installation of a sealing strip in the damper is recommended. This strip and the instructions are included in delivery.

Electrical installation

Connection to central fan (AC motor)

MAX 370 W

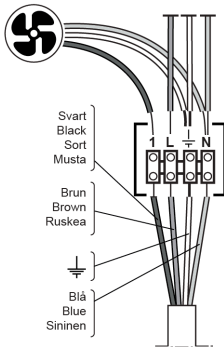

The product is supplied with a low voltage cable for connection to an external EC motor.

Attention!

The black cable is live and must therefore always be earthed by screwing it into a terminal block or otherwise ensuring that it does not pose a danger.

Connection to central fan (EC motor)

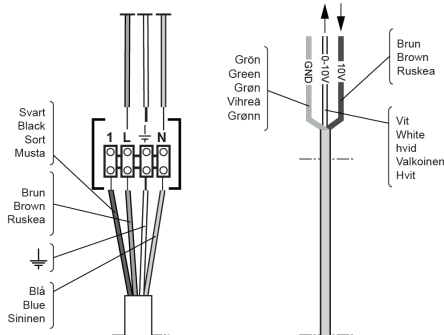

Attention!

For safety reasons, installation and replacement of cables or other types of connectors should only be carried out by a qualified professional.

Electrical connection to 230 V ~ earthed.

The connection must be secured and the cooker hood must be preceded by an all-pole switch.

The junction box or wall socket must be accessible after installation is complete.

If the connector is damaged, it must be replaced with an equivalent special cable from the manufacturer or their service agent.

Assembly

Installation between or in cupboards without bases.

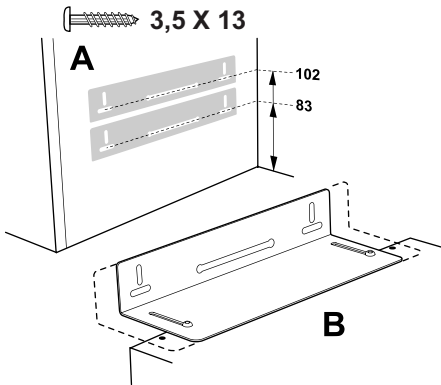

Fig. 2

The cooker hood is installed using brackets.

Mark out and fasten screws (3.5 x 13) so that they protrude a few millimetres from both cupboard sides as illustrated, Fig. 2A. If it is intended to align the underside of the cooker hood with the underside of the row of cupboards, use the upper measurement 102; see Fig. 2A. The cooker hood brackets are adjustable to fit various cupboard depths, Fig. 2B.

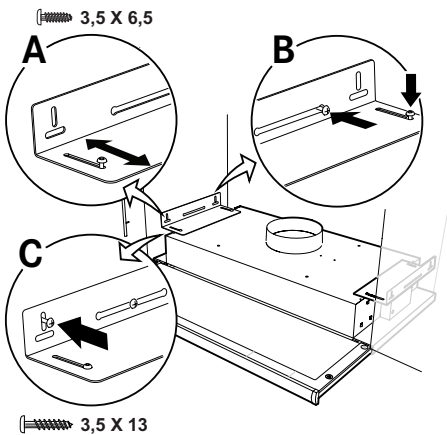

Fig. 3

Move the cooker hood brackets without fully tightening the screws (3.5 x 6.5) and adjust the brackets so that they fit the sides of the cupboards, Fig. 3A. Hang the cooker hood in the pre-installed screws in the side of the cupboard. Tighten the screws in the bracket and on the wall, Fig. 3B. Lock the brackets into position using the locking screws, Fig. 3C (3.5 x 13).

Installation in cupboards with bases.

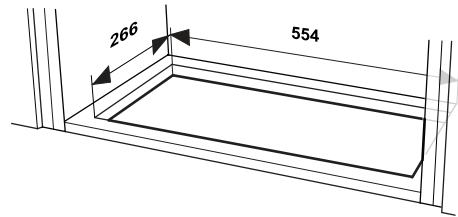

Fig. 4

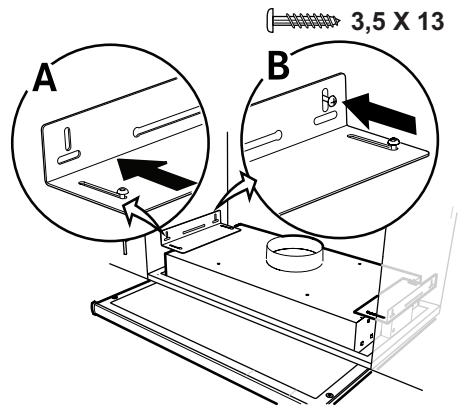

Fig. 5

The cooker hood is installed using brackets.

Cut a hole in the bottom of the cupboard, in accordance with the dimensions as illustrated, Fig. 4. Attach the brackets as far in on the cooker hood as possible. Insert the cooker hood up into the hole in the base of the cupboard. Pull out, Fig. 5A, and use screws to fasten the brackets to the sides of the cupboard, Fig. 5B, with screws 3.5 x 13. Tighten the brackets in the cooker hood.

Connection to exhaust air duct

Connect the cooker hood with a duct or hose \varnothing 125 mm. For the lowest noise level, we recommend connection with a duct.

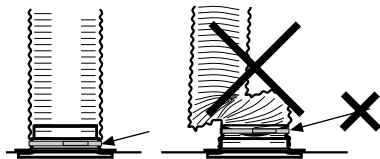

Fig. 6

Attention!

If the connection is made with a hose, the hose must be installed stretched closest to the connection point, Fig. 6, as this has an impact on both the function and the noise.

Removal of protective plastic

Remove all protective plastic from the filter and any other parts of the product.

Adjusting the pull-out front.

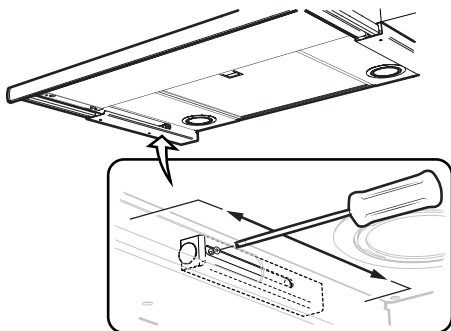

Fig. 7

Pull the front out completely. Undo the screw for the front stop, which is located on the underside of the cooker hood, and the pull it as far towards the front as possible, Fig. 7.

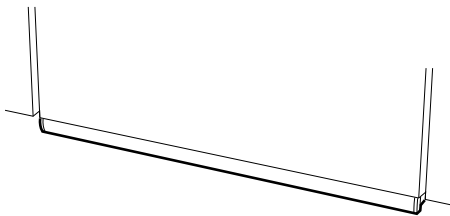

Fig. 8

Slide in the front until it is in the right position against the row of cupboards, Fig. 8. Pull out the front again and tighten the screw for the front stop.

FUNCTIONS

The product is equipped with two operating modes, see below. Mode 1 is active by default upon delivery. For information on how to change to mode 2, see the programming section.

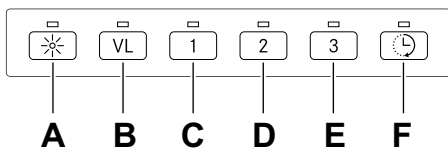

Fig. 9

The central fan always operates in standard mode for general and sanitary ventilation.

Mode 1* (factory settings)

- A. Lighting.
- B. Increased general and sanitary ventilation. The central fan runs at top speed.
- C. Open damper. Central fan – speed 1.
- D. Open damper. Central fan – speed 2.
- E. Open damper. Central fan – speed 3.
- F. 1. Extension of timer (+ 30 minutes). Can be activated when one of buttons B-E is activated. Then switches to remaining time for activated mode.
2. Filter guard. If the filter guard is activated (see Programming below), the LED will flash when the filter needs to be cleaned. After cleaning, press and hold down button F for two seconds to reset the system.

Mode 2*

- A. Lighting.
- B. Damper function. Open/close.
- C. Central fan – speed 1.
- D. Central fan – speed 2.
- E. Central fan – speed 3.
- F. 1. Extension of timer (+ 30 minutes). Can be activated when one of buttons B-E is activated. Then switches to remaining time for activated mode.

2. Filter guard. If the filter guard is activated (see Programming below), the LED will flash when the filter needs to be cleaned. After cleaning, press and hold down button F for two seconds to reset the system.

The damper and/or the central fan close automatically after 60 minutes and the central fan returns to standard mode. It can also be returned to standard mode by pressing in the activating button one more time.

It is a good idea to have the damper open a short while before and after cooking to prevent cooking smells spreading into the room.

The product is fitted with a filter guard. To activate/deactivate the filter guard, see *Programming*.

*Mode 1 corresponds to the operating mode of a Franke cooker hood -14/16.

*Mode 2 corresponds to the operating mode of a Franke cooker hood -14/17.

Checking the operating mode

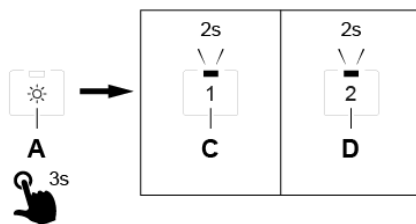

Fig. 10

Press and hold down button A for three seconds to check which operating mode is currently activated. See Fig. 10.

Button C lights up for two seconds if mode 1 is active and button D lights up for two seconds if mode 2 is active. See Fig. 10.

Attention!

If the product has a stove alarm or stove guard, see separate instructions.

PROGRAMMING

1. To open programming: press and hold down buttons A and B for 3 seconds so that they both flash 3 times, see Fig. 9. Programming mode will then be active for 30 seconds.
2. Select function: press the button for the selected function to activate/deactivate the function.

Button	Functions
F	Filter guard

The LED on the button lights up when the function is activated.

3. To save programming: press and hold down buttons A and B for 3 seconds, see Fig. 9. Buttons A and B will flash twice to show that the programme has been saved.

Changing the operating mode

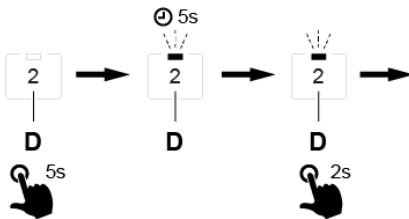

Fig. 11

- To reprogramme the operating mode to mode 2, press and hold down button D for five seconds. See Fig. 11. Release the button when the LED starts flashing.
- The flashing LED indicates that a five second time window for reprogramming has been activated.
- Now immediately press and hold down button D for another two seconds. This must be done within the activated time window, otherwise the reprogramming will be cancelled.

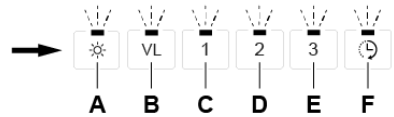

Fig. 12

- The LEDs for all the buttons will flash to indicate successful reprogramming of the operating mode, see Fig. 12.
- If the LEDs are not flashing, it may mean that the programming has failed. Check the activated operating mode by following the instructions under “Checking the operating mode”.

The same programming can be done to change to mode 1, by pressing and holding down button C instead.

CARE AND MAINTENANCE

Attention!

In order to ensure operation, quality and safety after servicing and maintenance, use only original parts.

Cleaning the filter

The cooker hood should be cleaned with a damp cloth and washing-up liquid. In the case of normal usage, **the filters must be cleaned at least every second month.**

Clean more often after intensive use.

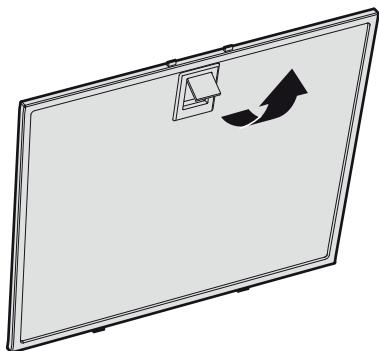

Fig. 13

Remove the grease filter by opening the snap retainer, Fig. 13.

Handle the filter carefully, taking care not to bend it.

Soak the filter in a solution of warm water and washing-up liquid. The filter can also be washed in a dishwasher.

Refit the grease filter after cleaning, making sure it snaps firmly into place.

Cleaning other parts

The inside of the cooker hood and **the damper must be cleaned at least twice a year.**

The damper must be thoroughly cleaned in both its open and closed position using a damp cloth and washing-up liquid. Handle the damper carefully.

REPLACEMENT OF LED LIGHTING AND LED DRIVER

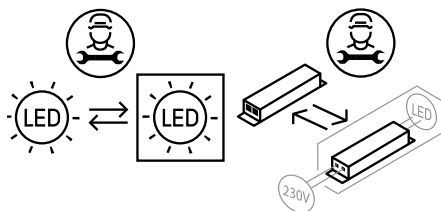

Fig. 14

Attention!

The replacement of the LED lighting and LED driver must be carried out by an authorised professional. Contact the service organisation.

The lighting and driver must be replaced with an equivalent special light fixture and driver from the manufacturer or its service agent.

TROUBLESHOOTING

Check that the fuse is intact. Go through all the functions to check what is not working. Start by disconnecting the product from the power supply and switching it on again.

Check that the connector is not bent or twisted at the connection point.

SERVICING

Before contacting servicing, check the product label and note down the FUN number, S/N number and manufacturing date of the product.

The product label is located on the left side, underneath the filter.

Franke Service

Tel. +46 (0)912-40 500

www.franke.se/service

They can help you fix the problem or refer you to the nearest service agent for fast and effective service.

The product is covered by the relevant AP-PLiA provisions.

ENVIRONMENTAL INFORMATION

The main raw materials used in Franke's products are:

- Metals: stainless sheet metal, galvanized sheet metal, zinc, aluminium
- Plastics: polypropylene, polyamide, polycarbonate, polybutylene terephthalate (PBT)
- Glass

All components comply with the RoHS Directive. Several of Franke's products have undergone environmental assessment by a third party. For more detailed environmental information, go to www.franke.se

PACKAGING AND PRODUCT RECYCLING

The packaging should be deposited at your nearest recycling point.



The symbol means that the product must not be treated as household waste. It should instead be taken to a collection point for the recycling of electrical and electronic components. By ensuring that the product is dealt with in the correct manner, you are helping to prevent the adverse environmental and health effects that could arise if the product was disposed of as regular waste. For further information on recycling, contact your local authority or waste disposal service, or the store where you purchased your product.

Gennemlæs denne betjenings- og monteringsvejledning grundigt, især sikkerhedsforskrifterne, før du installerer og bruger produktet. Gem betjeningsvejledningen til senere brug, eller giv den videre, hvis en anden overtager produktet fra dig.

Afbryd altid strømmen til produktet før rengøring og pleje.

§ Udledning af udgangsluft skal ske i henhold til forskrifter fra respektive myndigheder.

§ Udgangsluften må ikke ledes ind i røgkanaler, som anvendes til udledning af røggas fra f. eks. gaskaminer, brændeovne eller oliefyr m.m.

§ Afstand mellem komfur og produkt skal være mindst 45 cm. Ved gaskomfur øges højden til 65 cm. Hvis gaskomfurets producent anbefaler højere monteringsafstand, skal dette respekteres.

§ For at undgå, at der opstår farer, skal faste installationer, udskiftning af ledning eller anden form for tilslutning udføres af en fagligt kyndig person.

§ Det er ikke tilladt at flambere under produktet.

§ Der skal være tilstrækkelig ventilation i rummet, når produktet bruges sammen med produkter, der anvender anden energi end elektricitet, f.eks. gaskomfur, gasovn, brændeovn, oliefyr m.m.

§ Produktet kan anvendes af børn fra 8 år, personer med nedsat mental, sensorisk eller fysisk funktion samt personer uden erfaring med og viden om produktet, hvis de informeres om, hvordan produktet skal anvendes.

§ Børn må ikke lege med produktet. Produktet må ikke rengøres eller vedligeholdes af børn uden opsyn.

§ Tilgængelige dele af produktet kan blive varme under madlavning.

§ Risikoen for brandspredning øges, hvis emhætten ikke rengøres som angivet.

Obs!

Bygherren er ansvarlig for, at installationen udføres korrekt, og at gældende bygningsregler overholdes.

Emhætten er beregnet til montering indbygget i skab. Emhætten er forsynet med motordrevet spjæld, LED-belysning og metaltrådsfilter. Installation, betjening, pleje, vedligeholdelse m.m. fremgår af denne vejledning.

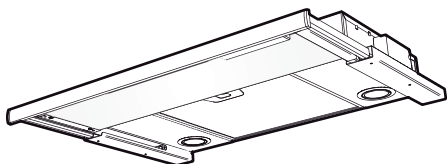

TEKNISKE DATA

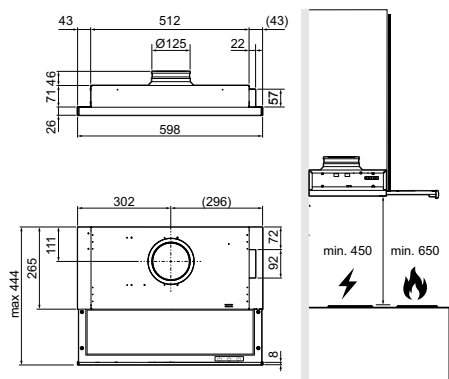

Fig. 1

Mål	se Fig. 1
Elektrisk tilslutning	230 V ~ med jordforbindelse.
Belysning	LED 2 x 2 W
Udgangsspænding fra transformator til AC-motor	80, 100, 120, 140, 160 og 180 V. Ved levering er 80, 100 og 120 V aktiveret.
Maks. tilslutningseffekt	370 W ved 230 V~
Udgangsspænding til EC-motor	0-10 V Ved levering er indstillingerne 2, 5 og 10 V.

Obs!

Dette produkt er udstyret med mulighed for to funktionstilstande, se afsnit *Programmering* for oplysninger om, hvordan du ændrer funktionen.

INSTALLATION

Monteringsdele, skruer for montering m.m. følger med emhætten.

Montering af en tætningsliste i spjældet

Ved lukkede installationer med tryk over 300 Pa anbefales det, at der monteres en tætningsliste i spjældet. Denne liste samt instruktioner er vedlagt.

Elektrisk installation

Tilslutning til centralblæser (AC-motor)

MAKS. 370 W

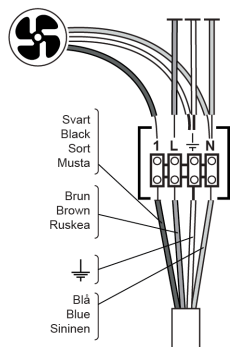

Tilslutning til centralblæser (EC-motor)

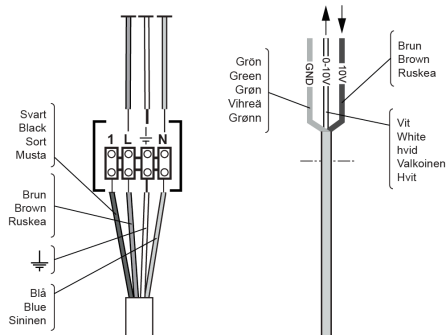

Obs!

For at undgå, at der opstår farer, skal faste installationer, udskiftning af ledning eller anden form for tilslutning udføres af en fagligt kyndig person.

Elektrisk tilslutning til 230 V~ med jordforbindelse.

Tilslutninger fastgøres og emhætten tilsluttes en afbryder for alle poler.

Koblingsdåse eller stikkontakt skal være tilgængelig efter installationen.

Hvis et tilslutningskabel er beskadiget, skal det udskiftes med et tilsvarende specialkabel fra producenten eller dennes serviceagent.

Produktet leveres med et lavspændingskabel til tilslutning med en ekstern EC-motor.

Obs!

Den sorte leder er spændingsførende og skal derfor altid sikres ved at skrue den fast i en klemme eller på anden måde sikre, at den ikke udgør en fare.

Montering

Montering mellem skabe eller i et skab uden bund.

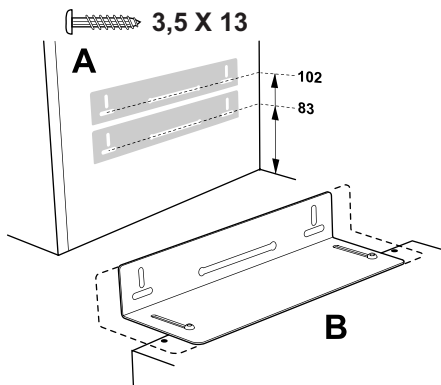

Fig. 2

Emhætten monteres ved hjælp af beslag. Afmærk og fastgør skrueene (3,5 × 13), så de stikker nogle millimeter ud fra begge skabssider som i målskitzen, Fig. 2A. Hvis man vil placere emhættens underside, så den flugter med skabsrækkens underside, anvendes det øverste mål, 102, se Fig. 2A. Beslagene kan justeres på emhætten, så de passer til forskellige skabsdybder, Fig. 2B.

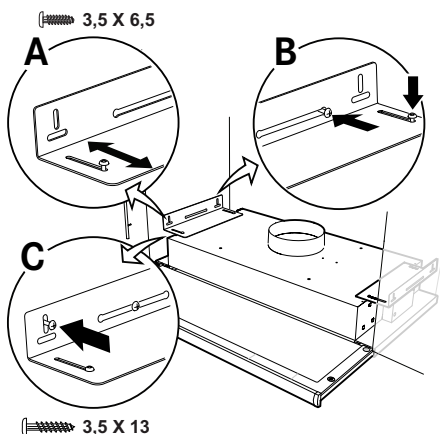

Fig. 3

Monter beslagene i emhætten uden at spænde skrue(r)ne (3,5 × 6,5) helt, og juster beslagene, så de passer mod skabssiderne, Fig. 3A. Ophæng emhætten i de formonterede skrue(r) i skabssiden. Spænd skrue(r)ne mod beslagene og ind i væggen, Fig. 3B. Lås beslagene fast med låseskrue(r), Fig. 3C (3,5 × 13).

Montering i skab med bund

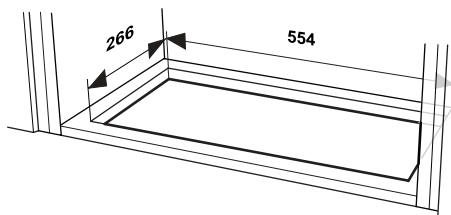

Fig. 4

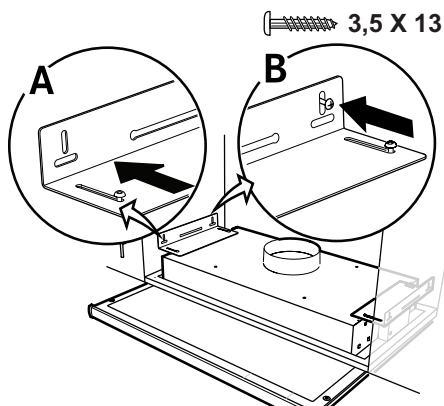

Fig. 5

Emhætten monteres ved hjælp af beslag. Skær et hul i bunden af skabet som vist i målskitsen, Fig. 4. Fastgør beslagene så langt inde på emhætten som muligt. Skyd emhætten op i hullet mod skabets bund. Træk ud, Fig. 5A, og skrue beslagene fast på skabets sider, Fig. 5B, med 3,5 × 13-skrue(r). Fastgør beslagene til emhætten.

Tilslutning til udluftningskanal

Tilslut emhætten med rør eller slange Ø125 mm. For det laveste støjniveau anbefaler vi tilslutning med rør.

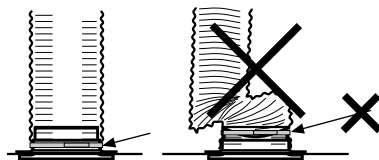

Fig. 6

Obs!

Ved tilslutning med slange skal slangen monteres udstrakt nærmest tilslutningen, Fig. 6, da dette har indflydelse på både funktion og lyd.

Aftagning af beskyttelsesplast

Fjern alt beskyttende plastik fra filtre og eventuelle andre dele af produktet.

Justering af udtrækkelig front.

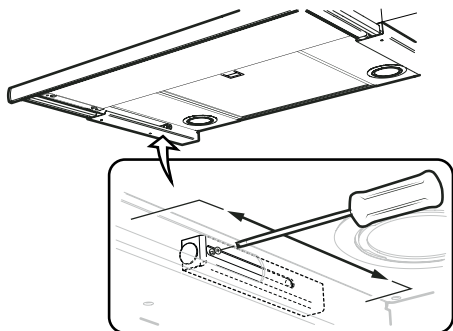

Fig. 7

Træk fronten helt ud. Løsn skruen til frontstoppet på undersiden af emhætten, og træk den så langt frem mod fronten som muligt, Fig. 7.

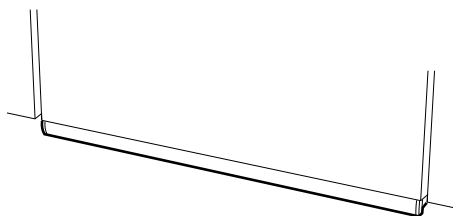

Fig. 8

Skub fronten ind, indtil den er i den rigtige position mod kabinettets front, Fig. 8. Træk fronten ud igen, og fastspænd skruen til frontstoppet.

FUNKTION

Produktet er udstyret med to driftstilstande, se nedenfor. Ved levering er variant 1 aktiveret. Se afsnittet om programmering for at få oplysninger om, hvordan du skifter til variant 2.

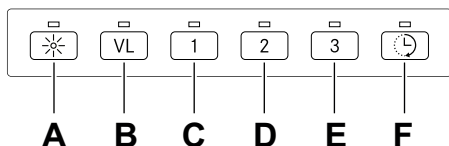

Fig. 9

Centralblæseren er altid i grundindstilling ved generel- og vådrumsventilation.

Variant 1* (fabriksindstilling)

- A. Belysning.
- B. Forøget generel- og vådrumsventilation. Centralblæser arbejder på højeste hastighed.
- C. Åbent spjæld. Hastighed 1 på centralblæser.
- D. Åbent spjæld. Hastighed 2 på centralblæser.
- E. Åbent spjæld. Hastighed 3 på centralblæser.
- F. 1. Forlængelse af timer (+ 30 minutter). Kan aktiveres, når en af B-E-knapperne er aktiveret. Vender derefter tilbage til resterende tid for aktiveret position.
2. Filteralarm. Hvis filteralarmen er aktiveret (se programmering nedenfor), begynder LED'en at blinke, når det er tid at rengøre filteret. Hold knap F nede i to sekunder efter rengøringen for at nulstille systemet.

Variant 2*

- A. Belysning.
- B. Spjældfunktion. Åbning/lukning.
- C. Hastighed 1 på centralblæser.
- D. Hastighed 2 på centralblæser.
- E. Hastighed 3 på centralblæser.

- F. 1. Forlængelse af timer (+ 30 minutter). Kan aktiveres, når en af B-E-knapperne er aktiveret. Vender derefter tilbage til resterende tid for aktiveret position.
2. Filteralarm. Hvis filteralarmen er aktiveret (se programmering nedenfor), begynder LED'en at blinke, når det er tid at rengøre filteret. Hold knap F nede i to sekunder efter rengøringen for at nulstille systemet.

Spjældet og/eller centralblæseren slukkes automatisk efter 60 minutter, og centralblæseren går tilbage til udgangspositionen. Man kan også vende tilbage til grundindstillingen ved at trykke den aktive knap en gang til.

Lad gerne spjældet være åbent lidt tid før og efter madlavningen for at forhindre spredning af mados i rummet.

Produktet er udstyret med en filteralarm.

For at aktivere/deaktivere filteralarmen, se *Programmering*.

*Variant 1 svarer til driftstilstanden for en Franke-emhætte – 14/16.

*Variant 2 svarer til driftstilstanden for en Franke-emhætte – 14/17.

Kontrol af driftstilstand

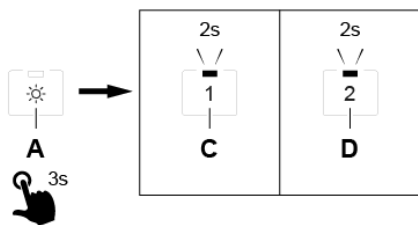

Fig. 10

Hold knap A nede i tre sekunder for at kontrollere, hvilken driftstilstand der er aktiveret. Se Fig. 10.

Knap C lyser i to sekunder, hvis variant 1 er aktiveret, og knap D lyser i to sekunder, hvis variant 2 er aktiveret. Se Fig. 10.

Obs!

Se separat vejledning, hvis produktet er udstyret med komfuralarm eller komfurvagt.

PROGRAMMERING

1. Åbn programmering: Hold knap A og B nede i 3 sekunder, så de begge blinker 3 gange, se Fig. 9. Programmeringstilstanden er nu aktiv i 30 sekunder.
2. Vælg funktion: Tryk på knap for valgt funktion for at aktivere/deaktivere funktionen.

Knap	Funktion
F	Filteralarm

Dioden på knappen lyser, når funktionen er aktiveret.

3. Gem programmeringen: Hold knap A og B nede i 3 sekunder, se Fig. 9. Knap A og B blinker 2 gange for at bekræfte, at programmeringen er gemt.

Ændring af driftstilstand

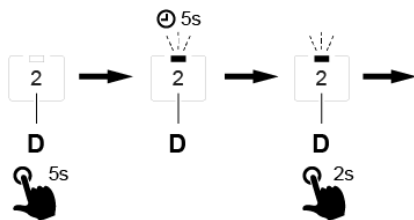

Fig. 11

- For at omprogrammere driftstilstanden til variant 2 skal du holde knap D nede i fem sekunder. Se Fig. 11. Slip knappen, når LED-lampen begynder at blinke.
- Den blinkende LED-lampe indikerer, at et tidsvindue på fem sekunder er aktiveret til omprogrammering.
- Hold nu straks knap D nede i yderligere to sekunder. Dette skal gøres inden for det aktiverede tidsvindue, ellers vil omprogrammeringen blive annulleret.

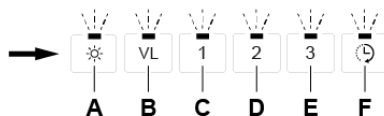

Fig. 12

- Når omprogrammeringen af driftstilstanden er gennemført, blinker LED-lamperne for alle knapper, se Fig. 12.
- Hvis LED-lamperne ikke blinker, kan det betyde, at programmeringen ikke lykkedes. Kontrollér den aktiverede driftstilstand ved at følge instruktionerne under "Kontrol af driftstilstand".

Den samme programmering kan foretages for at skifte til variant 1 ved at holde knap C nede i stedet.

PLEJE OG VEDLIGEHOLDELSE

Obs!

For at sikre funktion, kvalitet og sikkerhed efter service og vedligeholdelse må der kun anvendes originale dele.

Rengøring af filter

Emhætten tørres af med en fugtig klud og opvaskemiddel. **Filtrene skal rengøres mindst hver anden måned** ved normal brug. Rengør oftere ved hyppig anvendelse.

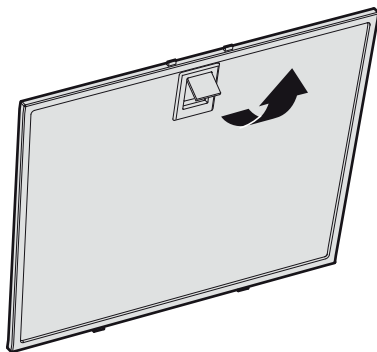

Fig. 13

Fjern fedtfilteret ved at åbne låsen Fig. 13. Håndtér fedtfilteret med forsigtighed, og undgå at bøje det.

Læg filteret i varmt vand tilsat opvaskemiddel. Filteret kan også vaskes i opvaskemaskine.

Monter fedtfilteret igen efter rengøring. Sørg for, at det klikker på plads.

Rengøring af øvrige dele

Emhætten og **spjældet skal rengøres indvendigt mindst to gange om året.**

Spjældet rengøres grundigt med en våd klud og opvaskemiddel i både åben og lukket position. Spjældet håndteres forsigtigt.

UDSKIFTNING AF LED-BELYSNING OG LED-DRIVER

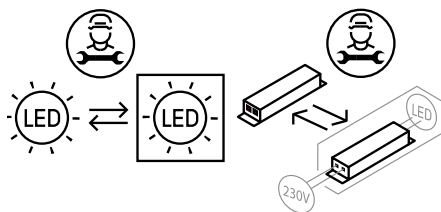

Fig. 14

Obs!

Udskiftning af LED-belysning og LED-driver skal udføres af en passende fagmand. Kontakt service

Belysning og driver skal udskiftes med et tilsvarende specialarmatur og driver fra producenten eller dennes serviceagent.

FEJLFINDING

Kontrollér sikringen. Afprøv alle funktionerne for at se, hvad der ikke fungerer. Prøv først at slukke for strømmen, og start produktet igen.

Kontrollér, at tilslutningsslangen er udstrakt nærmest tilslutningen.

SERVICE

Før du kontakter service, bedes du kontrollere typeskiltet og notere FUN-nr., S/N-nr. og fremstillingsdato for produktet.

Typeskiltet er placeret på venstre side under filteret.

Franke Service

tlf. 09 12-40 500

www.franke.se/service

De kan hjælpe med fejlfinding eller henvise til nærmeste servicefirma for hurtig og god service.

Produktet er omfattet af gældende APPLiA-bestemmelser.

MILJØ

De vigtigste råmaterialer, der bruges i Frankes produkter, er:

- Metaller: rustfrit stål, galvaniseret plade, zink, aluminium
- Plast: polypropylen, polyamid, polykarbonat, polybutylenterephthalat (PBT)
- Glas

Samtlige indgående komponenter er i overensstemmelse med RoHS-direktivet. De fleste af Frankes produkter er miljøvurderet hos tredjepart. Du kan finde udførlige miljøoplysninger på www.franke.se

EMBALLAGE- OG PRODUKTGENBRUG

Emballage skal indleveres til genbrugsstation for genanvendelse.



Symbolet angiver, at produktet ikke må håndteres som husholdningsaffald. Det skal i stedet indleveres til genbrugsstation for genanvendelse af el- og elektronikkomponenter. Ved at sikre korrekt håndtering medvirker du til at forebygge eventuelle negative miljø- og sundhedseffekter, der kan opstå ved bortskaffelse som almindeligt affald. For yderligere oplysninger om genbrug bør du kontakte de lokale myndigheder, renovationselskabet eller forretningen, hvor varen er købt.

Lue nämä käyttö- ja asennusohjeet huolellisesti läpi, varsinkin turvallisuusmääräykset, ennen tuotteen asentamista ja käytön aloittamista.

Säilytä käyttöohjeet myöhempää käyttöä varten tai annettavaksi edelleen henkilölle, jolle luovutat tuotteen.

Katkaise virransyöttö tuotteeseen ennen minkäänlaisia puhdistus- tai hoitotoimenpiteitä.

- § Ulostuloilma on johdettava pois asianomaisen viranomaisen antamien määräysten mukaisesti.
- § Ulostuloilmaa ei saa johtaa savuhormeihin, joita käytetään savukaasujen poistamiseen esim. kaasukamiinoista tai takkoista, puu- tai öljykattiloista jne.
- § Lieden ja tuotteen välisen etäisyyden on oltava vähintään 45 cm. Jos kyseessä on kaasuliesi, etäisyyden on oltava vähintään 65 cm. Kaasulieden valmistajan suosittelema korkeampi asennuskorkeus on kuitenkin otettava huomioon.
- § Vaaran välttämiseksi kiinteän asennuksen, pistokkeen vaihdon tai muun tyyppisen liitännän saa tehdä vain sähköalan ammattilainen.

- § Ruokien liekittäminen tuotteen alla on kielletty.
- § Riittävästä ilmankierrosta on huolehdittava, jos tuotetta käytetään tilassa, jossa samaan aikaan käytetään muuta kuin sähköenergiaa tarvitsevia laitteita. Tällaisia ovat mm. kaasuhella, kaasukamiina/takka, puu-/öljykattilat jne.
- § Tuotetta saavat käyttää 8 vuotta täyttäneet ja sitä vanhemmat lapset sekä henkilöt, joilla on rajoittunut henkinen tai fyysinen toimintakyky, heikentynyt tuntoaisti tai puutteellinen kokemus tai tietämys, jos heille kerrotaan, kuinka tuotetta on tarkoitus käyttää.
- § Lapset eivät saa leikkiä tuotteella. Lapset eivät saa puhdistaa tai huoltaa tuotetta ilman valvontaa.
- § Tuotteen pinnat voivat kuumentua ruuanlaiton yhteydessä.
- § Tulipalon riski kasvaa, jos puhdistusta ei tehdä suositellun aikataulun mukaisesti.

Huomaa!

Rakennuttaja vastaa asennuksen oikeellisuudesta ja siitä, että voimassa olevia rakentamissääntöjä noudatetaan.

Liesikupu voidaan upottaa kaappien sisään. Liesikuvussa on moottorikäyttöinen pelti, LED-valaistus ja metallilankasuodatin. Asennus, käyttö, hoito, ylläpito jne. käsitellään tässä ohjeessa.

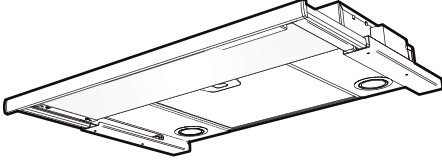

TEKNISET TIEDOT

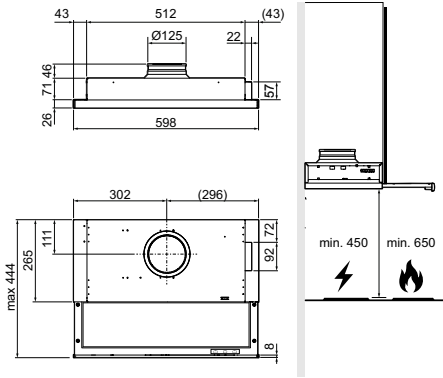

Kuva 1

Mitat	ks. Kuva 1
Sähköliitäntä	230 V ~ suojamaadoituksella.
Valaistus	LED 2 x 2 W
Lähtöjännite muuntajalta AC-moottoriin	80, 100, 120, 140, 160 ja 180 V. Oletusarvoina 80, 100 ja 120 V.
Enimmäisliitäntäteho	370 W (230 V~)
Lähtöjännite EC-moottoriin	0-10 V Oletusasetukset ovat 2, 5 ja 10 V.

Huomaa!

Tässä tuotteessa on mahdollisuus kahteen toimintatilaan. Katso ohjeet toiminnon asettamiseen kohdasta *Ohjelmointi*.

ASENNUS

Asennuksessa tarvittavat osat, kiinnitysruuvit ym. toimitetaan liesikuvun mukana.

Tiivistenauhan asentaminen peltiin

Peltiin on suositeltavaa asentaa tiivistenauha tiiviisti sulkeutuviissa asennuksissa, joissa paine on yli 300 Pa. Nauha ja ohjeet sisältyvät toimitukseen.

Sähköasennus

Liitäntä keskustuulettimeen (AC-moottori)

Enintään 370 W

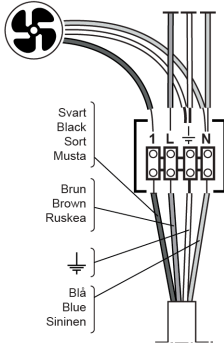

Liitäntä keskustuulettimeen (EC-moottori)

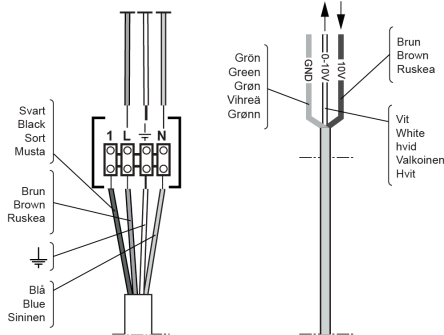

Huomaa!

Vaaran välttämiseksi kiinteän asennuksen, pistokkeen vaihdon tai muun tyyppisen liitännän saa tehdä vain sähköalan ammattilainen.

Sähköliitäntä 230 V (vaihtovirta) suojamaadoituksella.

Sähköasentaja kytkee liesikuvun kiinteästi verkkoon.

Liitäntä- tai pistorasiaan on päästävä käsiksi myös asennuksen jälkeen.

Jos liitäntäjohto vaurioituu, se on vaihdettava vastaavaan valmistajan tai sen huoltoedustajan erikoisjohtoon.

Tuotteen mukana toimitetaan matalajännitekaapeli ulkoiseen EC-moottoriin liittämistä varten.

Huomaa!

Musta johdin on jännitteinen, ja se on siksi aina turvattava kiinnittämällä se kytkentäalustaan tai muulla tavoin varmistamalla, että se ei aiheuta vaaraa.

Asennus

Liesikupu voidaan asentaa kaappien väliin tai kaappiin ilman pohjalevyä.

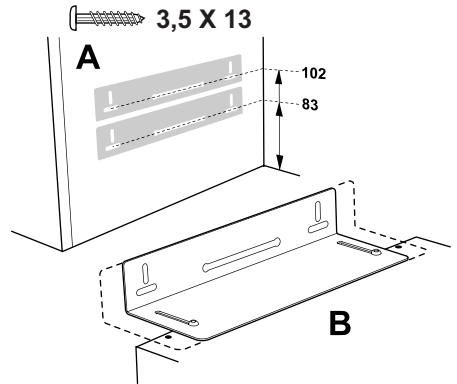

Kuva 2

Liesikupu asennetaan konsoloiden avulla. Merkitse ruuvien (3,5 x 13) paikat ja kiinnitä ne siten, että ne ulkonevat muutamia millimetrejä kaappien molemmilla puolilla mittakuvan mukaisesti, Kuva 2A. Jos liesikuvun alareuna halutaan asentaa samaan linjaan kaappien alareunan kanssa, käytetään ylemmää mitta, 102, katso Kuva 2A. Liesikuvun konsoleita voi säätää, joten ne sopivat erisyyysiin kaappeihin, Kuva 2B.

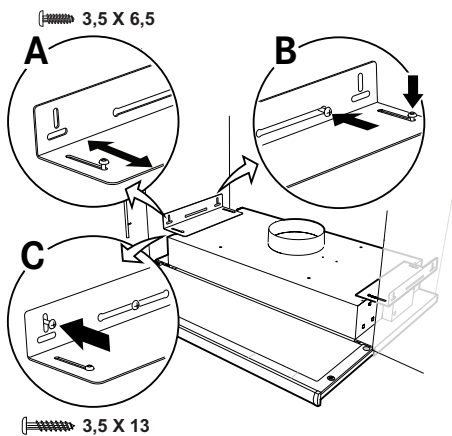

Kuva 3

Asenna liesikuvun konsolit irrottamatta ruuveja (3,5 x 6,5) kokonaan, ja säädä sitten konsoleita siten, että ne asettuvat kaappeja vasten, Kuva 3A. Aseta liesikupu kaappeihin esiasennettuihin ruuveihin. Kiristä ruuvit konsoliin ja seinään, Kuva 3B. Lukitse konsolit tiukasti lukitusruuveilla, Kuva 3C (3,5 x 13).

Asennus pohjalliseen kaappiin

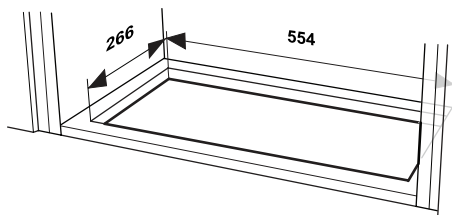

Kuva 4

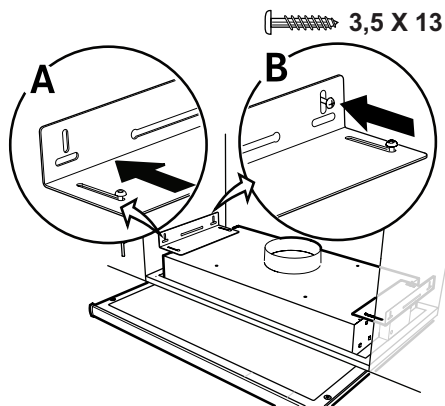

Kuva 5

Liesikupu asennetaan konsoleiden avulla. Sahaa kaapin pohjaan aukko mittakuvan mukaisesti, Kuva 4. Kiinnitä konsolit niin ylös, että liesikupu sopii paikalleen. Nosta liesikupu ylös kaapin pohjaan tehdystä aukosta. Vedä ulos, Kuva 5A, ja ruuvaa konsolit kiinni kaappeihin, Kuva 5B, ruuveilla (3,5 x 13). Kiristä konsolit liesikupuun.

Liitäntä poistoilmakanavaan

Yhdistä liesikupu putkella Ø 125 mm. Hiljaisimman äänitason saa putkiliitännällä.

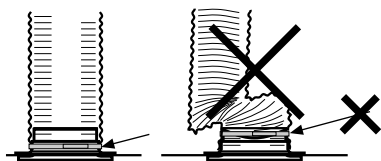

Kuva 6

Huomaa!

Letkuliitäntää käytettäessä letku on asennettava mahdollisimman lähelle liitäntää, Kuva 6, sillä se vaikuttaa toimintaan ja äänitasoon.

Suojamuovin poisto

Irrota kaikki suojamuovit suodattimesta ja mahdollisista muista osista.

Ulosvedettävän etuosan säätö

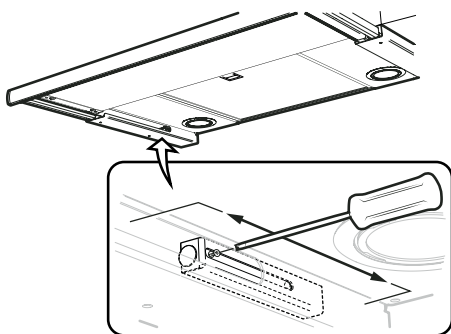

Kuva 7

Vedä etuosa kokonaan ulos. Irrota liesikuvun alapuolella olevan etuosan pysäyttimen ruuvit ja vedä pysäytin niin pitkälle eteen kuin se tulee, Kuva 7.

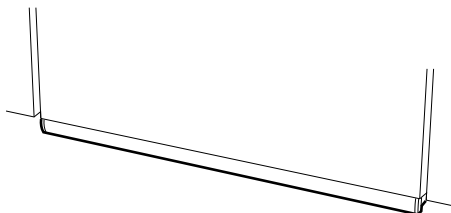

Kuva 8

Työnnä etuosaa sisäänpäin, kunnes se asettuu oikeaan kohtaan kaapin reunaa vasten, Kuva 8. Vedä etuosa uudelleen ulos ja kiristä pysäyttimen ruuvit.

KÄYTTÖ

Tuotteessa on kaksi toimintatilaa, katso alla. Toimitettaessa vaihtoehto 1 on käytössä. Tietoja vaihtoehtoon 2 vaihtamisesta on ohjelmointia käsittelevässä osassa.

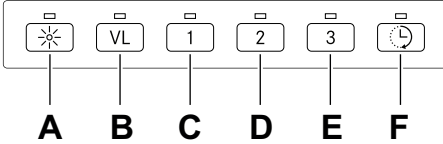

Kuva 9

Keskustuuletin toimii aina perustilassa yleis- ja märkätilatuuletuksessa.

Vaihtoehto 1* (tehdasasetus)

- Valaistus.
- Tehokkaampi yleis- ja märkätilatuuletus. Keskustuuletin toimii suurimmalla nopeudella.
- Pelti auki. Nopeus 1 keskustuulettimessa.
- Pelti auki. Nopeus 2 keskustuulettimessa.
- Pelti auki. Nopeus 3 keskustuulettimessa.
1. Ajastetun ajan pidennys (+30 minuuttia). Voidaan ottaa käyttöön, kun jokin painikkeista B–E on aktivoituna. Siirtyä sen jälkeen aktivoitun tilan jäljellä olevaan aikaan.
2. Rasvasuodatinvahti Jos rasvasuodatinvahti on aktivoituna (katso ohjelmointitiedot jäljempänä), diodi alkaa vilkkua, kun rasvasuodatin täytyy puhdistaa. Puhdistuksen jälkeen nollaa järjestelmä painamalla F-painiketta kahden sekunnin ajan.

Vaihtoehto 2*

- Valaistus.
- Peltitoiminto. Auki/kiinni.
- Nopeus 1 keskustuulettimessa.
- Nopeus 2 keskustuulettimessa.
- Nopeus 3 keskustuulettimessa.

1. Ajastetun ajan pidennys (+30 minuuttia). Voidaan ottaa käyttöön, kun jokin painikkeista B–E on aktivoituna. Siirtyä sen jälkeen aktivoitun tilan jäljellä olevaan aikaan.
2. Rasvasuodatinvahti Jos rasvasuodatinvahti on aktivoituna (katso ohjelmointitiedot jäljempänä), diodi alkaa vilkkua, kun rasvasuodatin täytyy puhdistaa. Puhdistuksen jälkeen nollaa järjestelmä painamalla F-painiketta kahden sekunnin ajan.

Pelti ja/tai keskustuuletin sulkeutuu automaattisesti 60 minuutin jälkeen ja keskustuuletin palautuu perustilaan. Tuuletin voidaan palauttaa perustilaan myös painamalla painiketta vielä kerran.

Peltiä kannattaa pitää auki jonkin aikaa ennen ruoan valmistusta ja sen jälkeen. Näin käryt eivät leviä muualle huoneistoon.

Tuote on varustettu rasvasuodatinvahdilla. Katso ohjeet rasvasuodatinvahdin käyttöönnottoon ja käytöstäpoistoon kohdasta *Ohjelmointi*.

*Vaihtoehto 1 vastaa Franke-liesikuvun -14/16 toimintatilaa.

*Vaihtoehto 2 vastaa Franke-liesikuvun -14/17 toimintatilaa.

Toimintatilan tarkastus

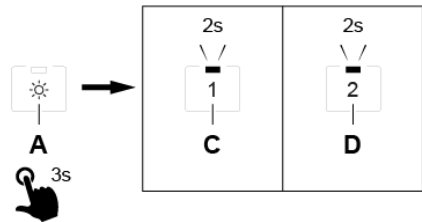

Kuva 10

Paina painiketta A kolmen sekunnin ajan tarkistaaksesi, mikä toimintatila on käytössä. Ks. Kuva 10.

Painike C palaa kaksi sekuntia, jos vaihtoehto 1 on käytössä, ja painike D palaa kaksi sekuntia, jos vaihtoehto 2 on käytössä. Ks. Kuva 10.

Huomaa!

Jos tuote on varustettu liesihälyttimellä tai liesivahdilla, katso erillinen ohje.

OHJELMOINTI

1. Avaa ohjelmointi: Pidä painikkeita A ja B painettuina 3 sekuntia niin, että ne molemmat vilkkuvat 3 kertaa. Katso kohta Kuva 9. Ohjelmointitila on aktiivinen 30 sekunnin ajan.
2. Valitse toiminto: Ota haluamasi toiminto käyttöön tai poista se käytöstä toiminnon painikkeella.

Painike	Käyttö
F	Rasvasuodatinvahti

Painikkeen diodi palaa, kun toiminto on käytössä.

3. Tallenna ohjelmointi: Pidä A- ja B-painikkeita painettuna 3 sekuntia. Katso kohta Kuva 9. Painike A ja B välkkyvät 2 kertaa sen vahvistamiseksi, että ohjelmointi on tallennettu.

Toimintatilan muuttaminen

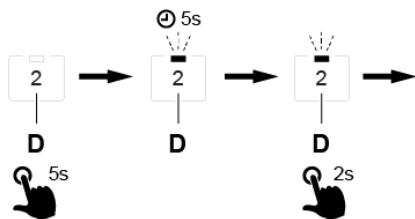

Kuva 11

- Jos haluat ottaa käyttöön vaihtoehdon 2, pidä painiketta D painettuna viiden sekunnin ajan. Ks. Kuva 11. Vapauta painike, kun merkkivalo alkaa vilkkua.
- Vilkkuva merkkivalo osoittaa, että viiden sekunnin aikaikkuna uudelleenohjelmointia varten on aktivoitu.

- Paina välittömästi painiketta D kahden sekunnin ajan. Tämä on tehtävä aikaikkunan sisällä, muuten uudelleenohjelmointi keskeytyy.

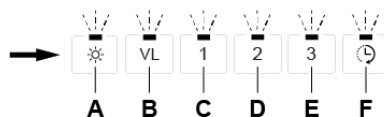

Kuva 12

- Kun toimintatilan uudelleenohjelmointi onnistuu, kaikkien painikkeiden merkkivalot vilkkuvat, katso kohta Kuva 12.
- Jos merkkivalot eivät vilku, ohjelmointi saattoi epäonnistua. Tarkista käytössä oleva toimintatila noudattamalla kohdassa "Toimintatilan tarkastus" annettuja ohjeita.

Kun haluat ohjelmoida vaihtoehdon 1 käyttöön, toimi samoin, mutta paina painiketta C.

HOITO JA YLLÄPITO

Huomaa!

Varmista tuotteen toiminta, laatu ja turvallisuus käyttämällä huoltoon ja ylläpitoon vain alkuperäisiä osia.

Rasvasuodattimen puhdistus

Liesikupu pyyhitään kostealla liinalla ja astianpesuaineella. **Suodattimet on normaaliikäytössä puhdistettava vähintään joka toinen kuukausi.** Normaalista useammin taapatuvassa käytössä puhdistus on suoritettava useammin.

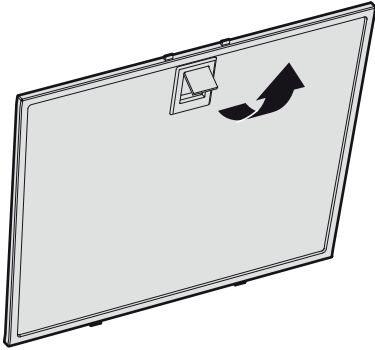

Kuva 13

Poista rasvasuodatin avaamalla kiinnike, Kuva 13.

Käsittele rasvasuodatinta varovaisesti, älä taivuta sitä.

Liota rasvasuodatinta lämpimässä vedessä, johon on sekoitettu astianpesuainetta. Rasvasuodatin voidaan pestä myös astianpesukoneessa.

Aseta rasvasuodatin takaisin paikalleen puhdistuksen jälkeen. Varmista, että se kiinnittyy kunnolla.

Muiden osien puhdistus

Liesikuvun sisäpuoli ja **pelti on puhdistettava vähintään kaksi kertaa vuodessa.**

Pelti puhdistetaan huolellisesti kostealla liinalla ja astianpesuaineella sekä avoimena että suljettuna. Käsittele peltiä varovaisesti.

LED-VALAISTUKSEN JA LED-OHJAIMEN VAIHTO

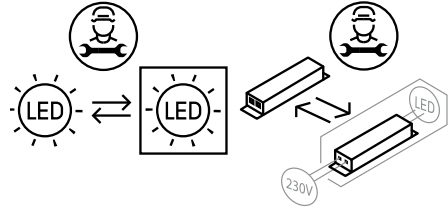

Kuva 14

Huomaa!

Pätevän ammattihenkilön on suoritettava LED-valaistuksen ja LED-ohjaimen vaihto. Ota yhteys huoltoon.

Valaistus ja ohjain on vaihdettava valmistajan tai sen huoltoedustajan toimittamaan vastaavaan erikoisvalaisimeen ja ohjaimeseen.

VIANETSINTÄ

Tarkista, että sulake on ehjä. Tarkista, toimivatko kaikki toiminnot kuten pitääkin. Kokeile ensin katkaista tuotteesta virta ja käynnistää se uudelleen.

Varmista, että liitäntäletku on vedetty mahdollisimman lähelle liitäntää.

HUOLTO

Tarkista laitekilpi ennen yhteydenottoa huoltoon ja merkitse muistiin tuotteen FUN-nro, S/N-nro ja valmistuspäivämäärä.

Laitekilpi sijaitsee vasemmalla sivulla rasvasuodattimen alla.

Franke Service

puh.

www.franke.se/service

Huoltohenkilökunta voi auttaa sinua vian korjaamisessa tai ohjata sinut lähimpään, hyvää ja nopeaa palvelua tarjoavaan huoltopisteeseen.

Tuotetta koskevat voimassa olevat APPLiA-määräykset.

YMPÄRISTÖ

Franken tuotteissa käytetään pääasiassa seuraavia raaka-aineita:

- Metallit: ruostumaton teräs, sähkösinkitty teräs, sinkki, alumiini
- Muovit: polypropeeni, polyamidi, polykarbonaatti, polybuteenitereftalaatti (PBT)
- Lasi

Kaikki tuotteeseen sisältyvät komponentit täyttävät RoHS-direktiivin vaatimukset. Useimpien Franken tuotteiden ympäristövaikutukset on arvioinut kolmas osapuoli. Katso tarkemmat ympäristötiedot osoitteesta www.franke.se.

PAKKAUKSEN JA TUOTTEEN KIERRÄTTÄMINEN

Pakkaus on toimitettava lähimpään kierrätyspisteeseen.



Symboli tarkoittaa, ettei tuotetta saa hävittää sekajätteen joukossa. Se on toimitettava hävitettäväksi sähkö- ja elektroniikkakomponenttien kierrätyspisteeseen.

Varmistamalla tuotteen asianmukaisen käsittelyn autat ehkäisemään negatiivisia ympäristö- ja terveysvaikutuksia, jollaisia saattaa syntyä, mikäli tuote hävitetään tavallisten jätteiden joukossa. Lisätietoja kierrätyksestä saat paikallisilta viranomaisilta, jätehuollosta tai liikkeestä, josta ostit tuotteen.

Les nøye gjennom denne bruks- og monteringsanvisningen og spesielt sikkerhetsforskriftene før du installerer og begynner å bruke produktet.

Lagre bruksanvisningen for senere bruk eller til den som eventuelt overtar produktet etter deg.

Gjør produktet strømløst før all form for rengjøring og pleie.

§ Avledning av utblåsningsluften må utføres i samsvar med gjeldende offentlige forskrifter.

§ Utblåsningsluften kan ikke ledes inn i røykkanaler som blir brukt til å avlede røykgasser fra f.eks. gasskaminer, peiser, vedovner, oljekjeler osv.

§ Det må være minst 45 cm mellom komfyren og produktet. Er det en gasskomfyr, må avstanden være 65 cm. Hvis produsenten av gasskomfyren anbefaler en høyere monteringshøyde, må du ta hensyn til dette.

§ For å unngå at det oppstår fare skal fast installasjon, utskifting av kabel eller annen type tilkobling utføres av en fagperson.

§ Det er ikke tillatt å flambere under produktet.

§ Rommet må ha tilstrekkelig lufttilførsel når produktet er i bruk samtidig med produkter som bruker annen energi enn strøm, f.eks. gasskomfyrer, gasskaminer, peiser, vedovner, oljekjeler osv.

§ Produktet kan brukes av barn fra åtte år og personer med nedsatt mental, sensorisk eller fysisk evne eller som mangler erfaring og kunnskap hvis de informeres om hvordan produktet er tenkt å bli brukt.

§ Barn skal ikke leke med produktet. Rengjøring og vedlikehold av produktet skal ikke utføres av barn uten tilsyn.

§ Lett tilgjengelige deler av produktet kan bli varme i forbindelse med matlaging.

§ Faren for brannspredning øker hvis produktet ikke blir rengjort så ofte som angitt.

Merk:

Byggherren har ansvaret for at installasjonen blir riktig og at gjeldende byggeforskrifter følges.

Kjøkkenheten er designet for montering innebygd i skap. Kjøkkenheten er utstyrt med motordrevet spjeld, LED-belysning og metalltrådfilter. Installasjon, bruk, pleie, vedlikehold osv. står forklart i denne bruksanvisningen.

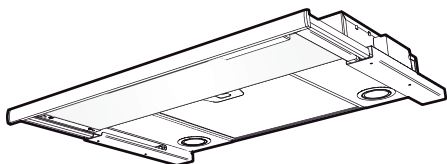

TEKNISKE DATA

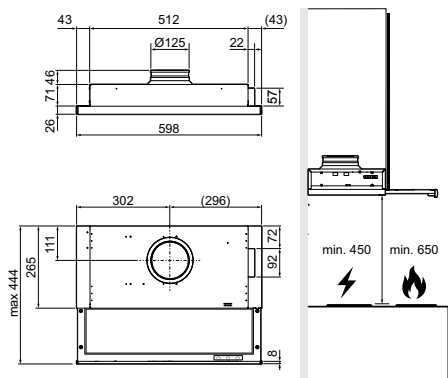

Fig. 1

Mål	se Fig. 1
Elektrisk tilkobling	230 V – med beskyttelsesjording
Belysning	LED 2 x 2 W
Utgangsspenning fra transformator til AC-motor.	80, 100, 120, 140, 160 og 180 V. Ved levering er 80, 100 og 120 V slått på.
Maks. tilslutningseffekt	370 W ved 230 V~
Utgangsspenning til EC-motor	0–10 V Ved levering er innstillingene 2, 5 og 10 V.

Merk:

Dette produktet er utstyrt med muligheten for to funksjonsmoduser, se avsnitt *Programmering* om hvordan du endrer funksjonen.

INSTALLASJON

Monteringsdetaljer, festeskruer, mm. leveres sammen med kjøkkenheten.

Montering av tetningslist i spjeld

For tettsittende installasjoner med trykk over 300 Pa, anbefales det at det monteres en tetningslist i spjeldet. Denne listen og instruksjonene følger vedlagt.

Elektrisk installasjon

Tilkobling til sentralventilator (AC-motor)

Maks. 370 W

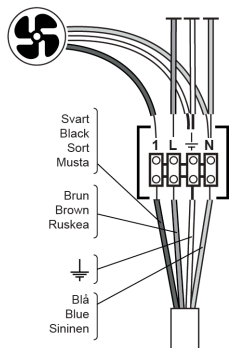

Tilkobling til sentralventilator (EC-motor)

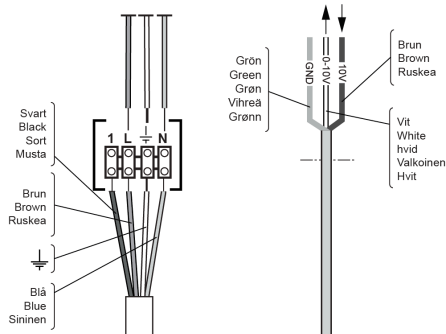

Merk:

For å unngå at det oppstår fare skal fast installasjon, utskifting av kabel eller annen type tilkobling utføres av en fagperson.

Elektrisk tilkobling til 230 V~ med vernejording.

Det skal være en fast kobling og kjøkkenheten skal være utstyrt med en allpolet bryter.

Koblingsboks eller vegguttak skal være lett tilgjengelig etter installasjon.

Hvis tilkoblingskabelen er skadet, må den skiftes ut med en tilsvarende spesialkabel fra produsenten eller dens serviceagent. Produktet leveres med en lavspenningskabel for tilkobling til en ekstern EC-motor.

Merk:

Den svarte lederen er strømførende og må derfor alltid sikres ved at den skrues inn i en rekkeklemme eller på annen måte sikres slik at den ikke utgjør noen fare.

Montering

Montering mellom, eller i skap uten bunn.

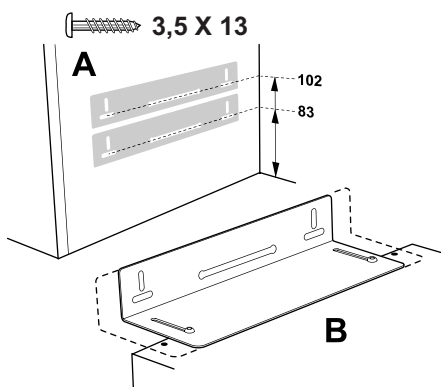

Fig. 2

Kjøkkenheten monteres ved hjelp av konsoller.

Merk av og fest skruer (3,5 x 13), slik at de stikker ut noen millimeter på begge skapsidene i samsvar med målene på bildet, Fig. 2A. Hvis undersiden av kjøkkenheten skal plasseres på linje med undersiden av skaprekken, brukes det øvre målet, 102, se Fig. 2A. Konsollene er justerbare på kjøkkenheten for å passe til ulike skapdybder, Fig. 2B.

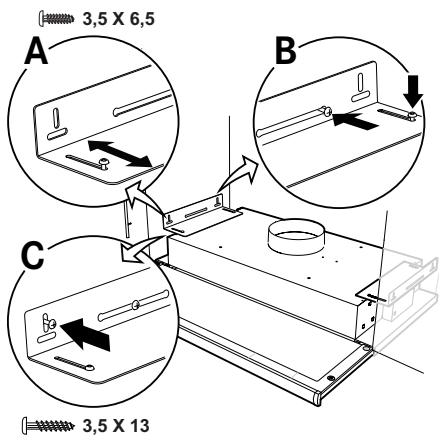

Fig. 3

Monter konsollene i kjøkkenheten uten å stramme skruene (3,5 x 6,5) helt til, og juster konsollene slik at de passer mot skapsidene, Fig. 3A. Heng opp kjøkkenheten i de allerede monterte skruene i skapsiden. Stram til skruene på konsollene og i veggen, Fig. 3B. Lås fast konsollene med låseskruer, Fig. 3C (3,5 x 13).

Montering i skap med bunn

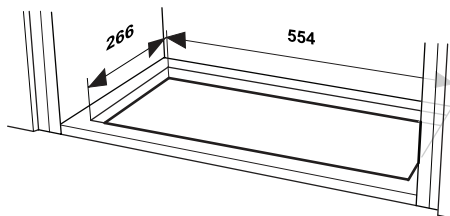

Fig. 4

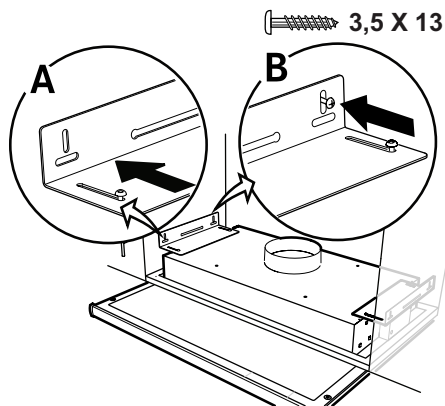

Fig. 5

Kjøkkenheten monteres ved hjelp av konsoller.

Sag et hull i bunnen på skapet i henhold til målene på bildet, Fig. 4. Fest konsollene så langt inn som mulig på kjøkkenheten. Skyv kjøkkenheten opp i hullet mot bunnen av skapet. Trekk ut, Fig. 5A, og skru fast konsollene i skapsidene, Fig. 5B, med skruer 3,5 x 13. Stram til konsollene i kjøkkenheten.

Tilkobling til avtrekkskanal

Koble til kjøkkenheten med rør eller slange Ø 125 mm. For lavest mulig støynivå anbefaler vi tilkobling med rør.

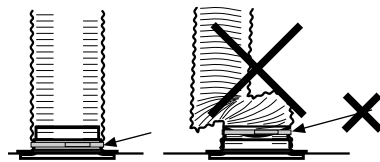

Fig. 6

Merk:

Ved tilkobling med slange må slangen monteres strukket nærmest tilkoblingen, Fig. 6, da dette har betydning for både funksjon og lyd.

Fjerning av beskyttelsesplast

Fjern all beskyttelsesplast fra filteret og eventuelle andre deler av produktet.

Justering av uttrekkbar front.

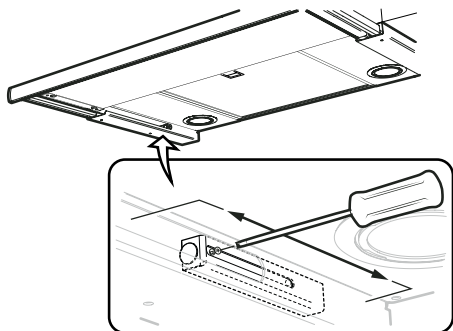

Fig. 7

Trekk fronten helt ut. Løsne skruen til frontstopperen, på undersiden av kjøkkenheten, og dra den så langt frem mot fronten det går, Fig. 7.

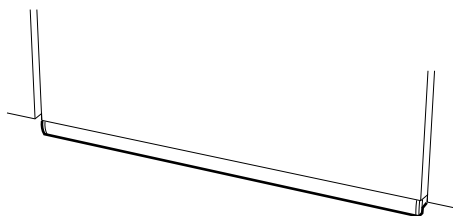

Fig. 8

Skyv fronten inn til den er i riktig posisjon mot kjøkkenskapene, Fig. 8. Trekk fronten ut igjen og stram skruen for frontstopperen.

FUNKSJON

Produktet er utstyrt med to funksjonsmoduser, se nedenfor. Ved levering er alternativ 1 aktivert. Du finner informasjon om hvordan du bytter til alternativ 2 i avsnittet om programmering.

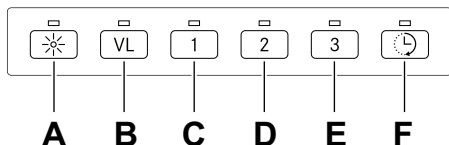

Fig. 9

Sentralventilatoren går alltid i grunnposisjon for generell ventilasjon og våtromsventilasjon.

Alternativ 1* (fabrikkinnstilling)

- A. Belysning.
- B. Økt generell ventilasjon og våtromsventilasjon. Sentralventilatoren går på høyeste hastighet.
- C. Åpent spjeld. Hastighet 1 på sentralventilator.
- D. Åpent spjeld. Hastighet 2 på sentralventilator.
- E. Åpent spjeld. Hastighet 3 på sentralventilator.
- F. 1. Forlengelse av timer. (+30 minutter). Kan aktiveres når en av knappene B–E er aktivert. Går deretter tilbake til resterende tid for aktivert innstilling.
2. Filtervakt. Hvis filtervakten er aktivert (se programmering nedenfor), begynner lysdioden å blinke når det er på tide å rengjøre filteret. Etter rengjøringen kan du holde knapp F inne i 2 sekunder for å tilbakestille systemet.

Alternativ 2*

- A. Belysning.
- B. Spjeld. Åpne/lukke.
- C. Hastighet 1 på sentralventilator.
- D. Hastighet 2 på sentralventilator.
- E. Hastighet 3 på sentralventilator.

- F. 1. Forlengelse av timer. (+30 minutter). Kan aktiveres når en av knappene B–E er aktivert. Går deretter tilbake til resterende tid for aktivert innstilling.
2. Filtervakt. Hvis filtervakten er aktivert (se programmering nedenfor), begynner lysdioden å blinke når det er på tide å rengjøre filteret. Etter rengjøringen kan du holde knapp F inne i 2 sekunder for å tilbakestille systemet.

Spjeldet og/eller sentralventilatoren blir slått av automatisk etter 60 minutter, og sentralventilatoren går tilbake til grunnposisjon. Man kan også gå tilbake til grunnposisjon ved å trykke på den aktive knappen én gang til.

La gjerne spjeldet stå åpent en stund før og etter matlaging for å forhindre at osen sprer seg i rommet.

Produktet er utstyrt med filtervakt. For å aktivere/deaktivere filtervakten, se *Programmering*.

*Alternativ 1 tilsvarer funksjonsmodusen til en Franke kjøkkenhetten -14/16.

*Alternativ 2 tilsvarer funksjonsmodusen til en Franke kjøkkenhetten -14/17.

Kontroll av funksjonsmodus

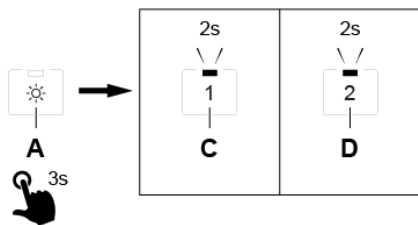

Fig. 10

Trykk og hold inne knapp A i tre sekunder for å sjekke hvilken funksjonsmodus som er aktivert. Se Fig. 10.

Hvis alternativ 1 er aktivert, lyser knapp C i to sekunder. Hvis alternativ 2 er aktivert, lyser knapp D i to sekunder. Se Fig. 10.

Merk:

Hvis produktet er utstyrt med komfyralarm eller komfyrvakt, se egen anvisning.

PROGRAMMERING

1. Åpne programmering: Hold inne knappene A og B i tre sekunder til begge blinker tre ganger, se Fig. 9. Programmeringsmodus er da aktiv i 30 sekunder.
2. Velge funksjon: Trykk på knappen for valgt funksjon for å aktivere/deaktivere funksjonen.

Knapp	Funksjon
F	Filtervakt

Lysdioden på knappen lyser når funksjonen er aktivert.

3. Lagre programmering: Hold inne knappene A og B i tre sekunder, se Fig. 9. Knapp A og B blinker to ganger for å bekrefte at programmeringen er lagret.

Endring av funksjonsmodus

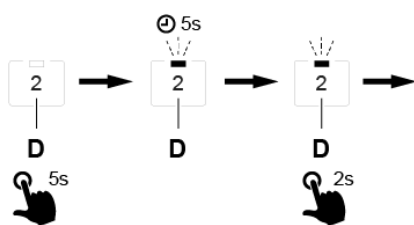

Fig. 11

- Hvis du vil omprogrammere funksjonsmodus til alternativ 2, trykker og holder du inne knapp D i fem sekunder. Se Fig. 11. Slipp opp knappen når LED-lampen begynner å blinke.
- Den blinkende LED-lampen indikerer at et tidsvindu på fem sekunder er aktivert for omprogrammering.
- Trykk og hold inne knapp D umiddelbart i ytterligere to sekunder. Dette må gjøres innen tiden for det aktiverte tidsvinduet, ellers vil omprogrammeringen bli avbrutt.

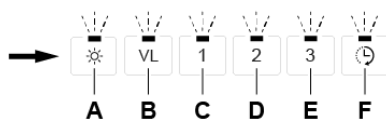

Fig. 12

- Ved vellykket omprogrammering av funksjonsmodusen vil LED-lampene for alle knappene blinke, se Fig. 12.
- Hvis LED-lampene ikke blinker, kan det bety at programmeringen har mislyktes. Kontroller aktivert funksjonsmodus ved å følge instruksjonene under "Kontroll av funksjonsmodus".

Den samme programmeringen kan gjøres for å bytte til alternativ 1. Det gjør du ved å holde nede knapp C i stedet.

PLEIE OG VEDLIKEHOLD

Merk:

For å sikre funksjon, kvalitet og sikkerhet etter service og vedlikehold, er det viktig å kun bruke originaldeler.

Rengjøring av filter

Kjøkkenheten tørkes av med en fuktig klut og oppvaskmiddel. **Filtrene skal rengjøres minst annenhver måned** ved normal bruk. Rengjør oftere ved intensiv bruk.

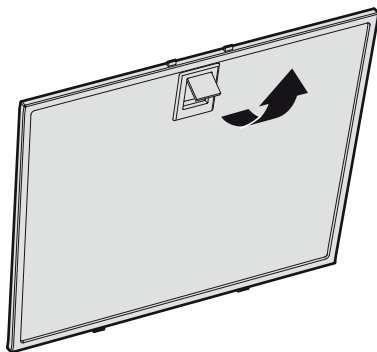

Fig. 13

Ta bort fettfilteret ved å åpne klipsene, Fig. 13.

Vær forsiktig med filteret, pass på at det ikke blir bøyd.

Legg filteret i varmt vann blandet med oppvaskmiddel. Filteret kan også vaskes i oppvaskmaskin.

Sett fettfilteret tilbake etter rengjøring, og pass på at det kneppes ordentlig på plass.

Rengjøring av øvrige deler

Innsiden av kjøkkenheten samt **spjeldet skal rengjøres minst to ganger i året.**

Spjeldet rengjøres grundig med våt klut og oppvaskmiddel i både åpen og lukket posisjon. Håndter spjeldet forsiktig.

BYTTE AV LED-BELYSNING OG LED-DRIVER

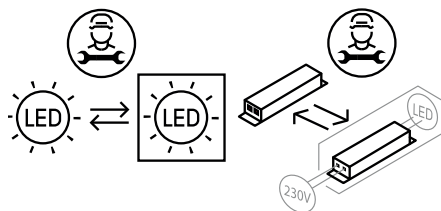

Fig. 14

Merk:

Bytte av LED-belysning og LED-driver skal utføres av en fagperson. Ta kontakt med service.

Belysning og driver må skiftes ut med en tilsvarende spesialarmatur fra produsenten eller deres serviceagent.

FEILSØKING

Kontroller at sikringen er hel. Prøv alle funksjoner for å finne ut hva som ikke fungerer. Prøv først å gjøre produktet strømløst og start det på nytt.

Kontroller at tilkoblingsslangen er strukket nærmest tilkoblingen.

SERVICE

Før du kontakter service, ber vi deg kontrollere merkeplaten og skrive ned FUN-nr., S/N-nr. og produksjonsdatoen til produktet. Merkeplaten sitter på venstre side under filteret.

Franke Service

tlf. 09 12-40 500

www.franke.se/service

De kan hjelpe til med å reparere feilen eller henvise til nærmeste servicefirma for rask og god service.

Produktet omfattes av gjeldende APPLiA-bestemmelser.

MILJØ

Råmaterialene som brukes i Franke's produkter, er i all hovedsak:

- Metaller: rustfri plate, galvanisert plate, sink, aluminium
- Plast: polypropen, polyamid, polykarbonat, polybutylentereftalat (PBT)
- Glass

Alle komponenter oppfyller RoHS-direktivet. De fleste av Franke's produkter er miljøvurdert av tredjepart. Hvis du ønsker mer detaljert miljøinformasjon, kan du gå inn på www.franke.se

EMBALLASJE- OG PRODUKTGJENVINNING

Emballasjen leveres på nærmeste miljøstasjon for gjenvinning.



Symbolet angir at produktet ikke skal kastes sammen med husholdningsavfallet. Det skal leveres til et oppsamlingssted for gjenvinning av elektriske og elektroniske komponenter. Ved å sørge for at produktet blir behandlet på riktig måte, bidrar du til å forebygge eventuelle skadelige miljø- og helseeffekter som kan oppstå når produktet kastes som vanlig avfall. Kontakt lokale myndigheter, renovasjonsetaten eller butikken der du kjøpte varen for ytterligere opplysninger.

ADJUSTING AIR FLOW

JUSTERING AF LUFTMÆNGDE

ILMAVIRTAUKSEN SÄÄTÖ

TILPASNING AV LUFTSTRØMMEN

- SV** **OBS!** Injustering av spjäll eller ändring av hastigheter skall utföras av behörig fackman.
Spjällinställning: Justering av luftflöden görs med hjälp av spjället. Spjället blir åtkomligt för justering genom att ta bort filtret.
Ändring av förinställda hastigheter: Utgående spänning för hastigheterna kan ändras genom omprogrammering via strömbrytaren (kontakta Franke Service).
- EN** **Note!** Damper adjustment or speed changes must be carried out by a qualified professional.
Adjusting damper: Basic ventilation is set by moving the sliding damper. The damper becomes accessible for adjustment by removing the grease filter.
Changing the preset speeds: The output voltage of the speeds can be changed by reprogramming via the circuit breaker (contact Franke Service).
- DA** **OBS!** Justering af spjæld eller ændring af hastigheder skal udføres af en fagkyndig person.
Spjældindstilling: Justering af luftmængde sker på spjældet. Spjældet bliver tilgængeligt for justering ved at fjerne filteret.
Ændring af de forudindstillede hastigheder: Hastighedernes udgangsspænding kan ændres ved omprogrammering via strømafbyderen (kontakt Franke Service).
- FI** **HUOMAA!** Pellin säätäminen tai puhaltimen nopeuden muuttaminen tulee jättää ammattilaisen tehtäväksi.
Pellin säätö: Ilmavirtausta säädetään pellin avulla. Peltiä pääsee säätämään, kun suodatin on ensin poistettu.
Esiasetettujen nopeuksien muuttaminen: Nopeuksien lähtöjännitettä voidaan muuttaa ohjelmomalla se uudelleen virrankatkaisimen kautta. Ota yhteyttä Franken huoltoon.
- NO** **OBS!** Tilpasning av spjeldet eller endring av hastigheter skal utføres av autoriserte fagfolk.
Spjeldinnstilling: Luftstrømmen tilpasses ved hjelp av spjeldet. Løsne fi lteret for å få tilgang til spjeldet.
Endre de forhåndsinnstilte hastighetene: Utgangsspenningen til hastighetene kan endres ved omprogrammering via strømbryteren (kontakt Franke Service).

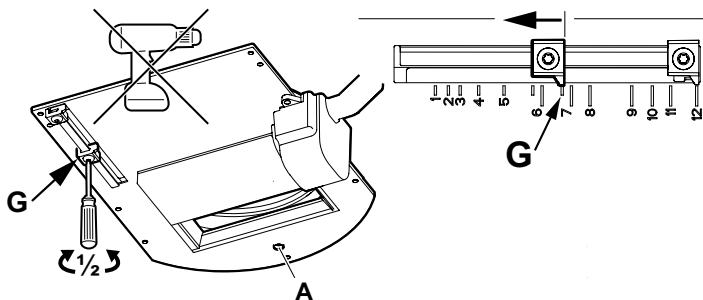

SV Grundventilation

Öppna spjället, se funktionsbeskrivning under avsnitt "Användning".

Lossa stoppklacken **G** genom att vrida den ett halvt varv, (torx 10). För stoppklacken i önskat läge. Markeringarna på spjället motsvarar värden i diagrammet "Grundflöde", se efterföljande sidor. Markeringen på bilden motsvarar läge G7 i diagrammet.

Lås stoppklacken. **OBS! Kontrollera noga att klacken är ordentligt låst!**

Stäng spjället genom att trycka på aktiv knapp en gång till.

Mät trycket, Pm, i mätuttaget **A** och kontrollera att önskat grundflöde erhållits.

EN Basic ventilation

Open the damper, see the function description in the "Instructions for use" section.

Loosen stop lug **G** by rotating it 180° (Torx/star screwdriver 10). Set the stop lug to the desired position. The markings on the damper correspond to the values in the "Basic flow" diagram – see following pages. The marking in the picture corresponds to position G7 in the diagram. Lock the stop lug. **N.B. Make sure the lug is fully locked.**

Close the damper by pressing the active button again. Measure the pressure, Pm, at test point **A** and check that the desired basic flow has been achieved.

DA Grundventilation

Ååbn spjældet, se funktionsbeskrivelsen i afsnittet "Betjening".

Løsn justeringsstoppet **G** ved at dreje den en halv omdrejning (torx 10). Sæt justeringsstoppet i den ønskede position. Markeringerne på spjældet svarer til værdierne i diagrammet "Grundventilation", se de følgende sider. Markeringen på billedet svarer til position G7 i diagrammet. Lås justeringsstoppet. **OBS! Kontrollér nøje, at lasken er ordentligt låst!** Luk spjældet ved at trykke på den aktive knap en gang til. Mål trykket, Pm, i målerudtag **A**, og kontrollér, at den ønskede luftmængde er opnået.

FI Perustuuletus

Avaa pelti. Katso toiminnon kuvaus kohdasta "Käyttö". Löysää pysäytinkanta **G** kiertämällä sitä puoli kierrosta (Torx 10). Aseta pysäytinkannat haluttuun asentoon.

Pellissä olevat merkinnät vastaavat perusvirtauksen kaavion arvoja, katso seuraavat sivut. Kuvan merkinnät vastaavat kaavion kohtaa G7. Lukitse pysäytinkannat.

HUOMAA! Varmista, että kannat on lukittu asianmukaisesti! Sulje pelti painamalla aktiivista painiketta uudelleen. Mittaa paine Pm mittausliitännästä **A** ja varmista, että toivottu perusvirtaus on saavutettu.

NO Grunnventilasjon

Ååpne spjeldet, se funksjonsbeskrivelsen under avsnittet "Bruk".

Løsn sperrehaken **G** ved å vri den en halv omdreining, (torx 10). Sett sperrehaken i ønsket posisjon. Markeringene på spjeldet tilsvarer verdiene i diagrammet "Grunnventilasjon", se de neste sidene. Markeringen på bildet tilsvarer posisjon G7 i diagrammet.

Lås sperrehaken. **OBS! Kontroller at haken er ordentlig låst!**

Steng spjeldet ved å trykke på aktiv knapp en gang til. Mål trykket, Pm, i måleuttaket **A**, og kontroller at ønsket grunnventilasjon er oppnådd.

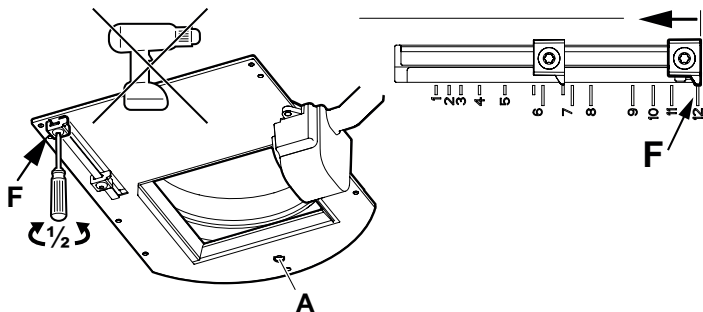

SV Forcerad ventilation Lossa stoppklacken genom att vrida den ett halvt varv, **F** (torx 10). För stoppklacken i önskat läge. Markeringarna på spjället motsvarar värden i diagrammet "Forceringsflöde", se efterföljande sidor. Markeringen på bilden motsvarar läge F12 i diagrammet. Lås stoppklacken. **OBS! Kontrollera nogga att klacken är ordentligt låst!** Öppna spjället, se funktionsbeskrivning under avsnitt "Användning". Mät trycket, Pm, i mätuttaget **A** och kontrollera att önskat forceringsflöde erhållits.

EN Forced ventilation Loosen stop lug **F** by rotating it 180° (Torx/star screwdriver 10). Set the stop lug to the desired position. The markings on the damper correspond to the values in the "Forcing flow" diagram – see following pages. The marking in the picture corresponds to position F12 in the diagram. Lock the stop lug. **N.B. Make sure the lug is fully locked.** Open the damper, see the function description in the "Instructions for use" section. Measure the pressure (Pm) at test point **A** to check that the flow is as required.

DA Forceret ventilation Løsn justeringsstoppet **F** ved at dreje den en halv omgang (torx 10). Sæt justeringsstoppet i den ønskede position. Markeringerne på spjældet svarer til værdierne i diagrammet "Forceret ventilation", se de følgende sider. Markeringen på billedet svarer til position F12 i diagrammet. Lås justeringsstoppet. **OBS! Kontrollér nøje, at lasken er ordentligt låst!** Åbn spjældet, se funktionsbeskrivelsen i afsnittet "Betjening". Mål trykket, Pm, i målerudtag **A**, og kontrollér, at den ønskede luftmængde er opnået.

FI Tehostettu tuuletus Löysää pysäytinkannat **F** kiertämällä puoli kierrosta (momenttiin 10). Aseta pysäytinkannat haluttuun asentoon. Pellissä olevat merkinnät vastaavat pakotetun virtauksen kaavion arvoja, katso seuraavat sivut. Kuvan merkinnät vastaavat kaavion kohtaa F12. Lukitse pysäytinkannat. **HUOMAA! Varmista, että kannat on lukittu asianmukaisesti!** Avaa pelti. Katso toiminnon kuvaus kohdasta "Käyttö". Mittaa paine Pm mittausliitännästä **A** ja varmista, että toivottu pakotettu virtaus on saavutettu.

NO Forsert ventilasjon Løsne sperrehaken **F** ved å vri den halv omdreining, (torx 10). Sett sperrehaken i ønsket posisjon. Markeringene på spjeldet tilsvarer verdiene i diagrammet "Forsert ventilasjon", se de neste sidene. Markeringen på bildet tilsvarer posisjon F12 i diagrammet. Lås sperrehaken. **OBS! Kontroller at haken er ordentlig låst!** Åpne spjeldet, se funksjonsbeskrivelsen under avsnittet "Bruk". Mål trykket, Pm, i måleuttaket **A**, og kontroller at ønsket forsert ventilasjon er oppnådd.

GRUNDFLÖDE -M07
PERUSTUULETUS -M07

BASIC VENTILATION -M07
GRUNNVENTILASJON -M07

GRUNDVENTILATION -M07

Injusteringsdiagram
Säätökaavio

Adjusting diagram
Tilpasningsdiagram

Indreguleringsdiagram

Tryck i mätuttag. Measure valve pressure Tryk i måleudgang.
Paine mittausliittimessä. Trykki i måleuttak.

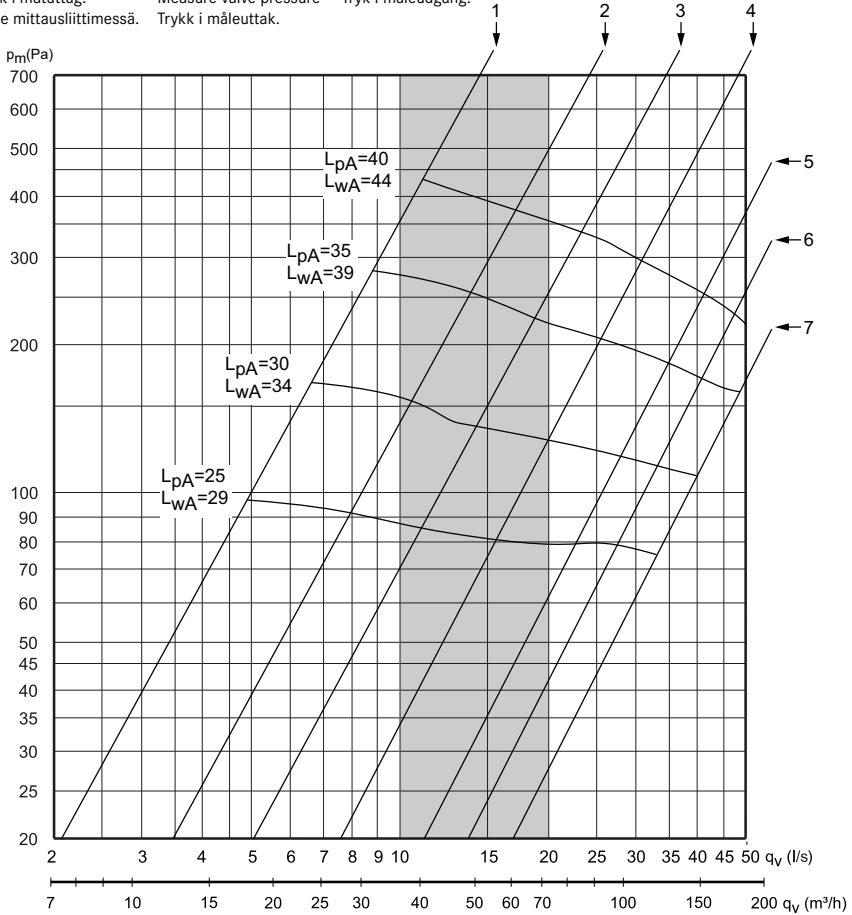

L_{pA} = Den A-vägda ljudtrycksnivån vid 10 m² Sabin
The A-weighted sound pressure level at 10 m² by Sabine's Formula
A-mittatu äänenpainetaso, kun 10 m² Sabinia
A-veid lydtrykknivå ved 10 m² Sabin
Den A-vegtor lydtrykksniveau ved 10 m² Sabin

L_{wA} = Den A-vägda ljudeffektnivån relativt 1 pW
The A-weighted sound effect level relative to 1 pW
A-painotettu äänentasapaino 1 pW:n suhteen
Relativt A-veid lydeffektnivå 1 pW
Den A-vegtor lydeffektniveau relativt 1 pW

Mätområde/ Measuring range/ Måleområde/ Mittausalue/ Målingsrekkevidde 10 - 20 l/s							
k-faktor/ k-kerroin/ k-factor q = k * √Δp	Medelvärde/ Average value/ Gennemsnit/ Keskiverto/ Gjennomsnitt						
	k1	k2	k3	k4	k5	k6	k7
	0,60	1,00	1,31	1,80	2,54	2,95	3,60

Fig. 1

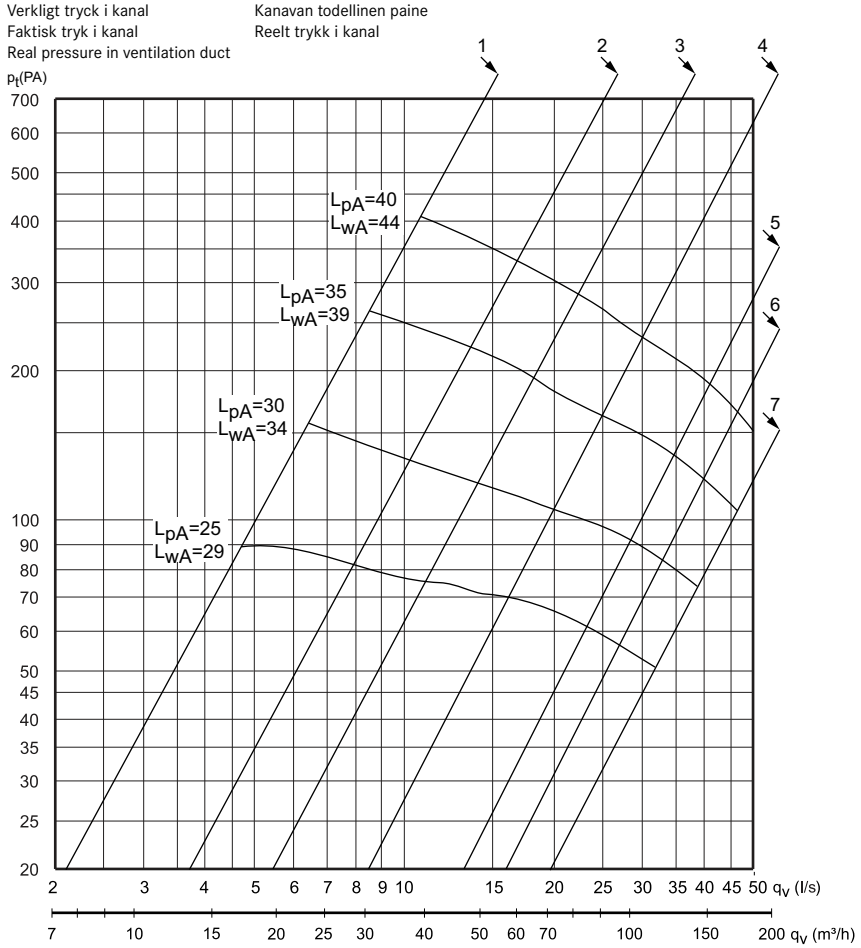
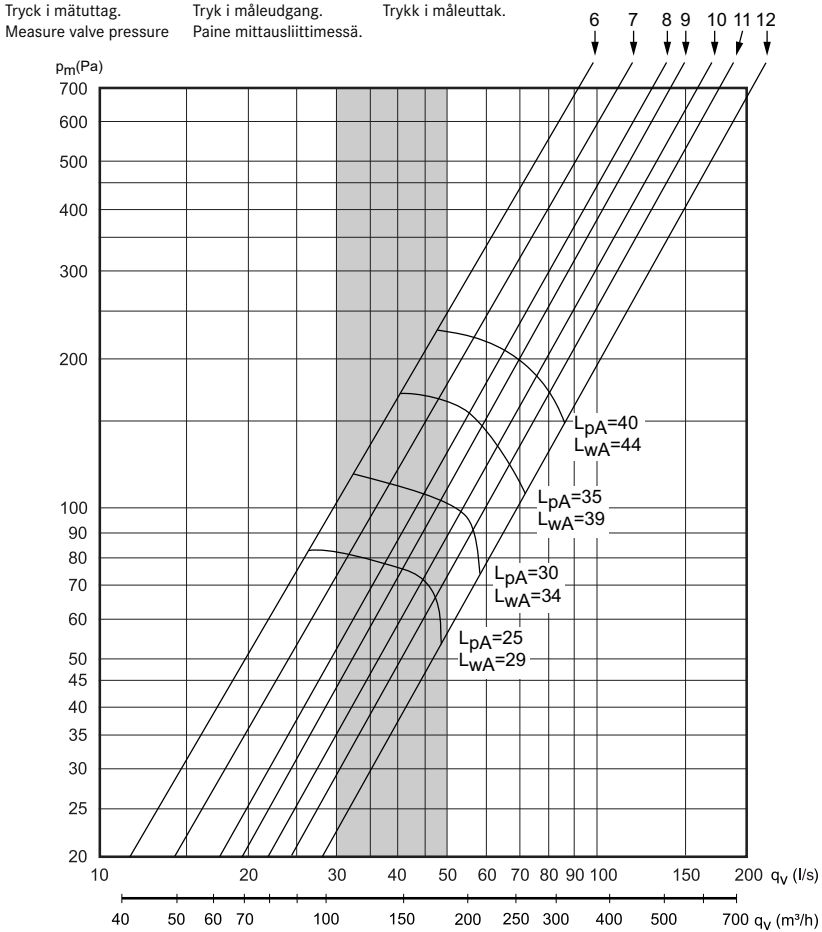

Fig.2

FORCERINGSFLÖDE -M07
FORCED VENTILATION -M07
 Injusteringsdiagram
 Adjusting diagram

FORCERET VENTILATION -M07
TEHOSTETTU TUULETUS -M07
 Indreguleringsdiagram
 Säätökaavio

FORCERET VENTILASJON -M07
 Tilpasningsdiagram



L_{pA} = Den A-vägda ljudtrycksnivån vid 10 m² Sabin
 The A-weighted sound pressure level at 10 m² by Sabine's Formula
 A-mittattu äänenpainetaso, kun 10 m² Sabinia
 A-veid lydtrykknivå ved 10 m² Sabin
 Den A-vegtor lydtrykksniveau ved 10 m² Sabin

L_{wA} = Den A-vägda ljudeffektnivån relativt 1 pW
 The A-weighted sound effect level relative to 1 pW
 A-painotettu äänenpainsapaino 1 pW:n suhteen
 Relativt A-veid lydeffektnivå 1 pW
 Den A-vegtor lydeffektniveau relativt 1 pW

Mätområde/ Måleområde/ Målingsrekkevidde/ Measuring range/ Mittausalue 30 - 50 l/s							
k-faktor/ k-kerroin/ k-factor $q = k \cdot \sqrt{\Delta p}$	Medelvärde/ Gennemsnit/ Gjennomsnitt/ Average value/ Keskiarvo						
	k6	k7	k8	k9	k10	k11	k12
	2,95	3,60	4,15	5,16	5,70	6,03	6,64

Fig.3

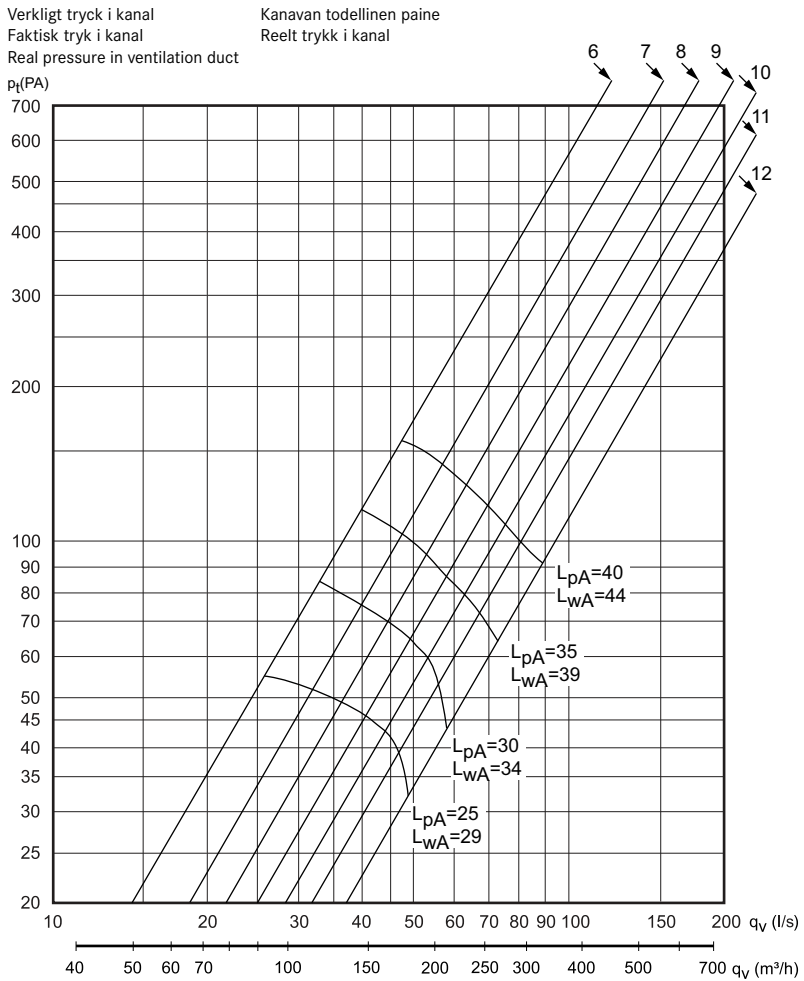

Fig.4

