

ASENNUSOHJE

ASENNUSVIDEO OSOITTEESSA:

www.syskor.es/videos









Axis Free 1

AXIS FREE 1 TAITTO-LIUKUOVI (2 OVILEHTÄÄ)

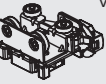
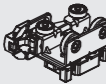
SYSKOR

kitchen & home fittings

ART. 18530
AXIS FREE 1 PYÖRÄSTÖSETTI 2
OVILEHDELLE
ART. 18532
AXIS FREE KISKOSETTI 1,2 M

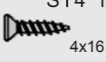
SISÄLTÖ	KPL		KPL
 Vasen yläpyörästä	1	 Oikea yläpyörästä	1
 Vasen alapyörästä	1	 Oikea alapyörästä	1
 Muovinen välisarana	4	 Asennusjigi	1
 8 mm kiintoavain	1	 Vaimennin	4
 2 mm kuusioavain	1	 ST4*16 4x16 mm uppokantaruuv	46

TEKNISET OMINAISUUDET:

Oven leveys: 600-1200 mm (ovilehti 300-600 mm)
Max. oven korkeus: 2500 mm
Max. oven paino (2 ovilehtä): 40 kg
Oven paksuus: 16-19 mm
Suositeltu rungon paksuus: 18-19 mm

MITOITUS JA ASENNUS

Oven korkeus: 55 + H + 80

2 ovilehtisen komeron ovilehden leveys: $W = \frac{L-2}{2}$

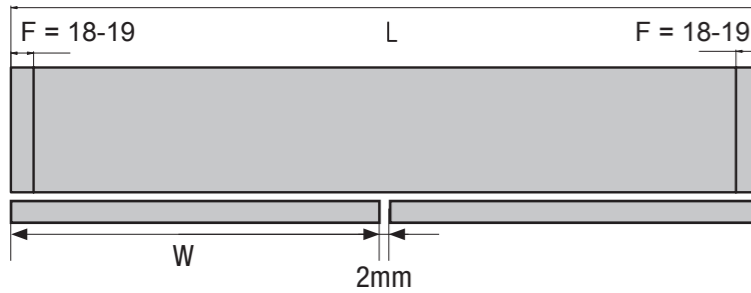

YLÄKISKO ALAKISKO

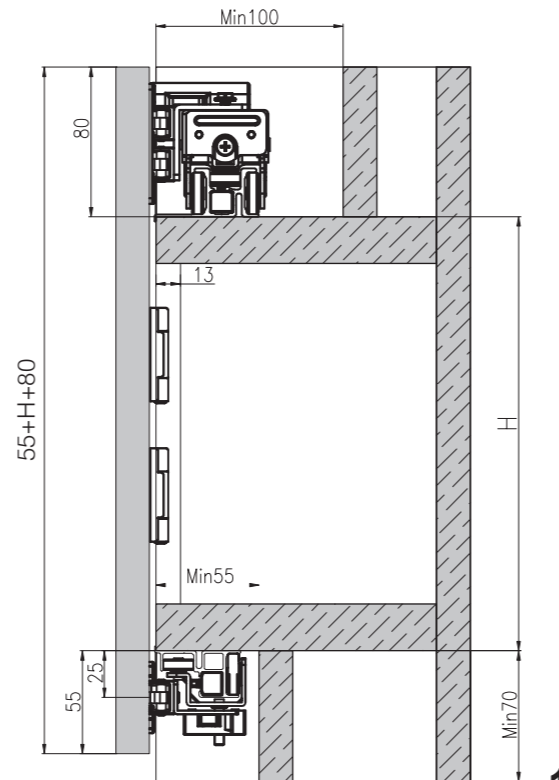
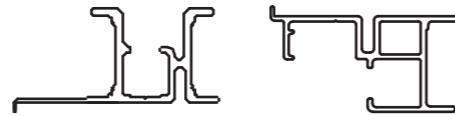

1

1. OVIPORAUKSET

Poraukset "A" saranoille: halk. 2,5mm. Syv. 1 mm.
Poraukset "B" pyörästöille: halk. 35 mm. Syv. 12 mm.

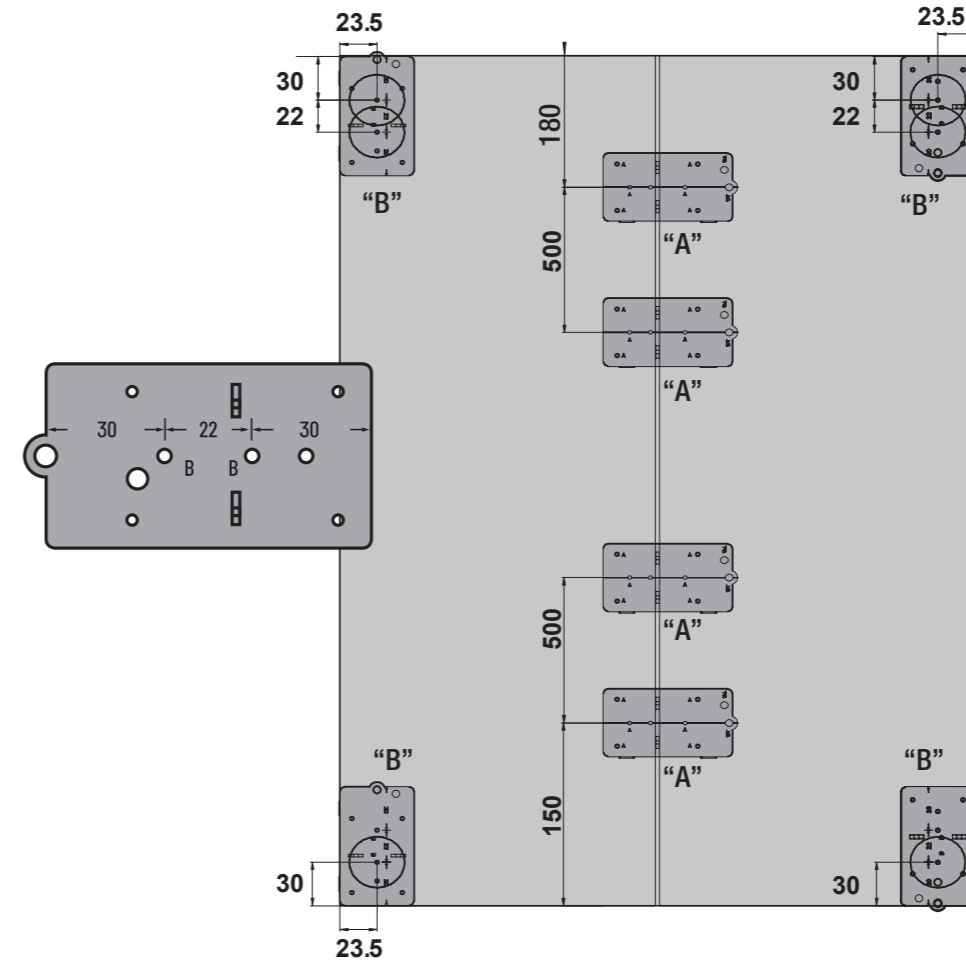
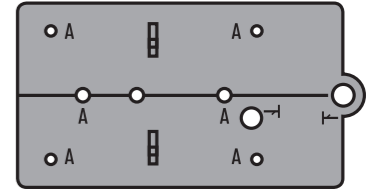

2. PYÖRÄSTÖT

Oikea yläpyörästä "R"

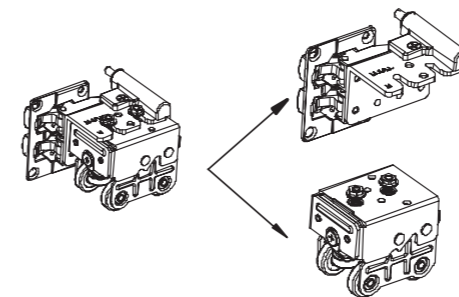

Oikea alapyörästä "R"

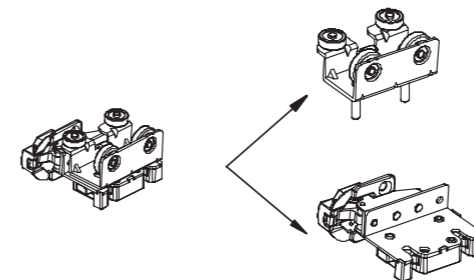

2

Vasen yläpyörästä "L"

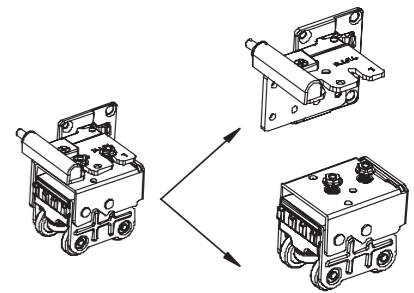

Vasen alapyörästä "L"

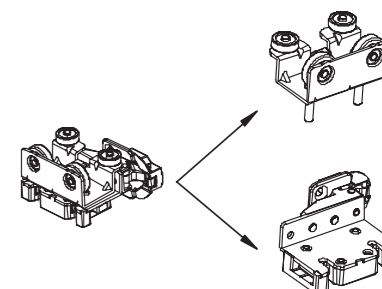

Kierrä auki ja irrota osat toisistaan

Paina nappi alas ja irrota osat toisistaan

3. SARANOIDEN JA PYÖRÄSTÖJEN ASENNUS

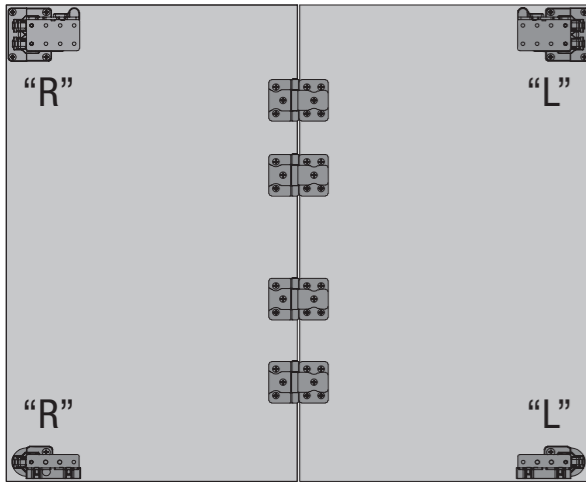

4. HALK. 5 mm PORAUKSET YLÄ- JA ALAKISKOJA VARTEN

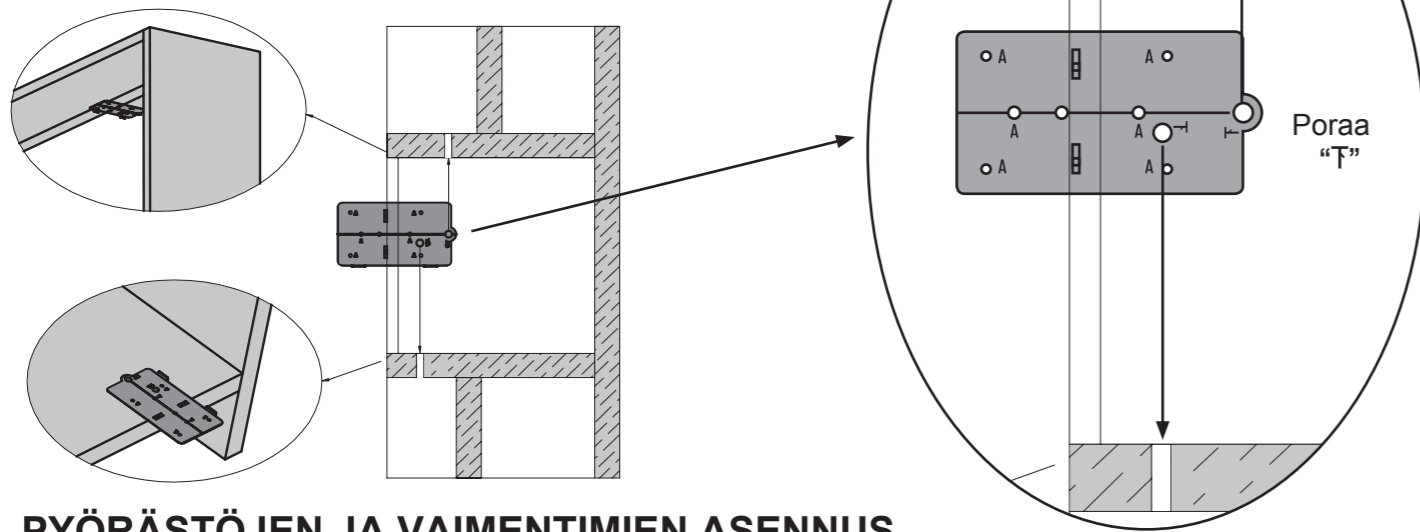

5. PYÖRÄSTÖJEN JA VAIMENTIMIEN ASENNUS

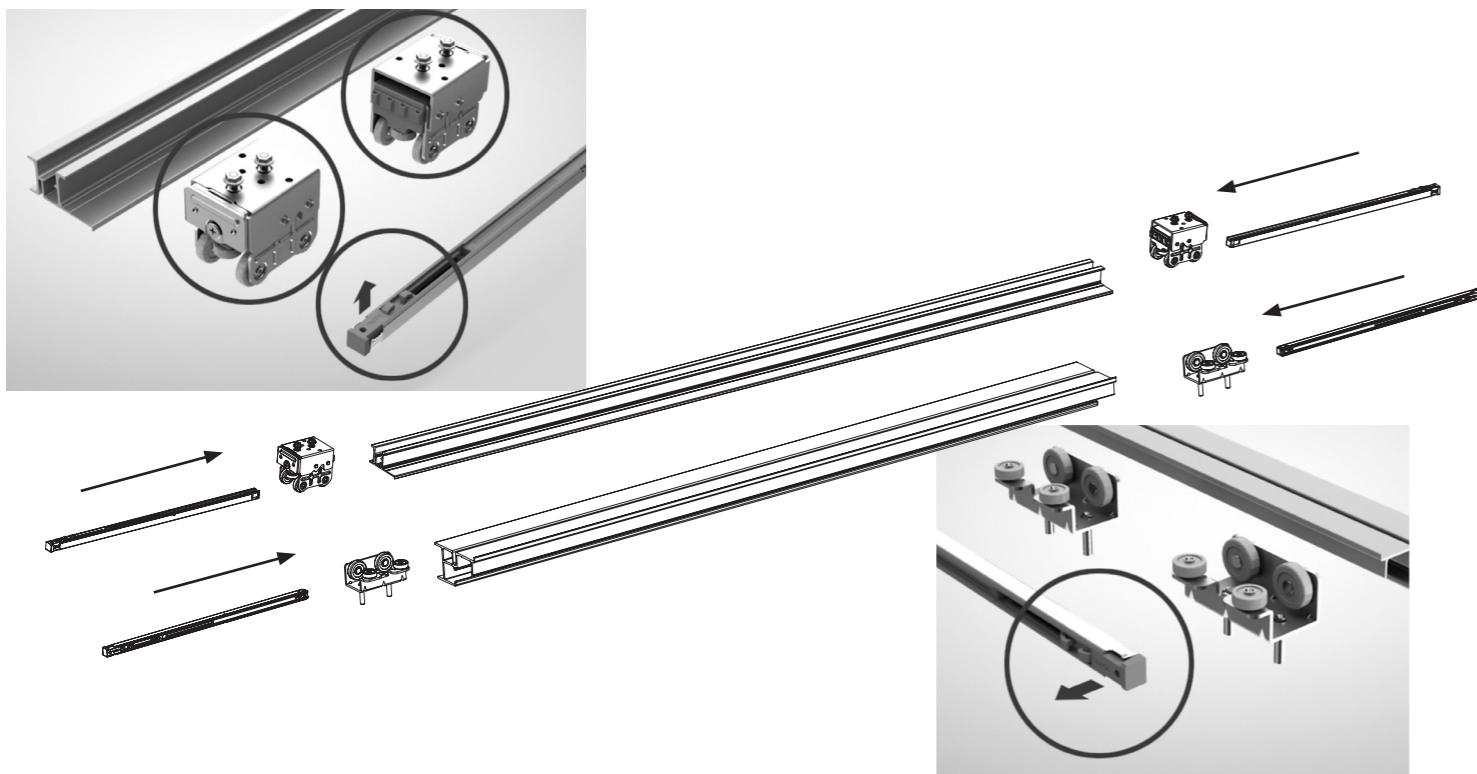

6. YLÄ- JA ALAKISKON KIINNITYS

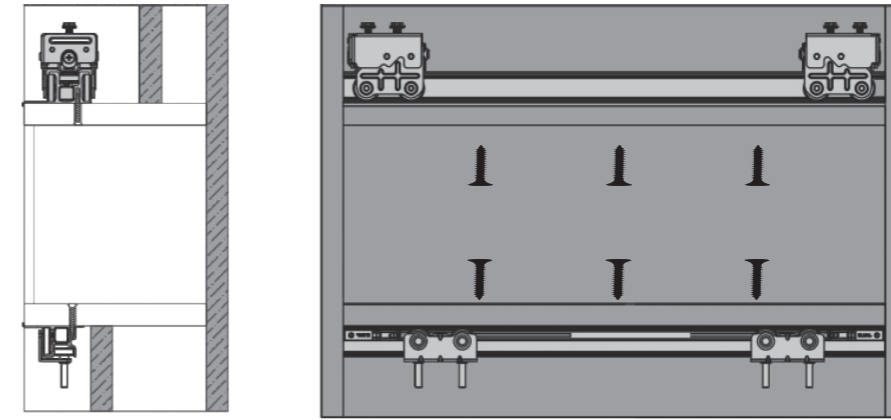

7. KIINNITÄ OVI JA KIRISTÄ

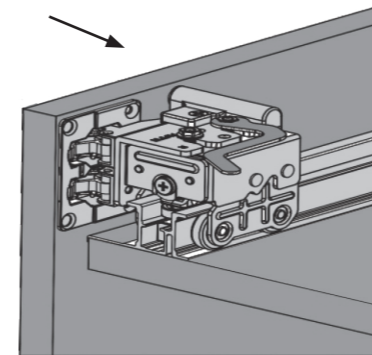

8. LUKITSE PYÖRÄSTÖ PAINAMALLA

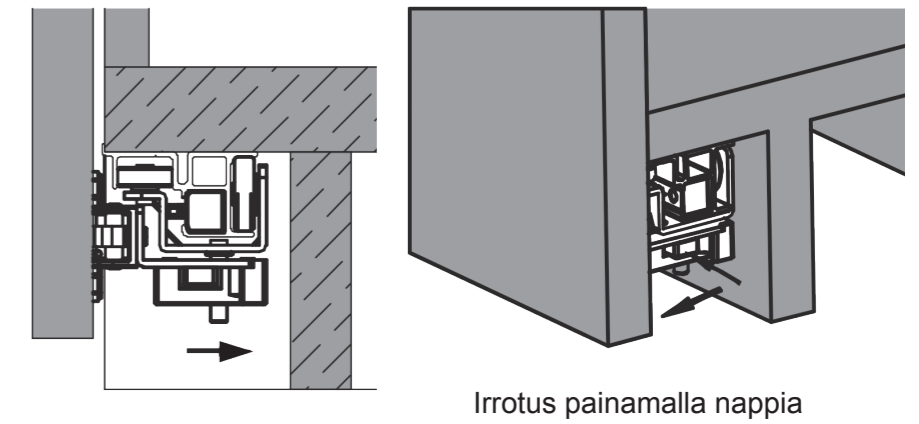

9. OVEN SÄÄTÄMINEN

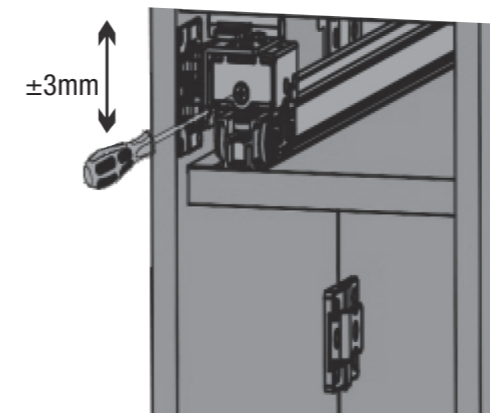

10. VAIMENTIMEN ASENNUSKOHTA

